

TALBOT-MATRA
murena

RUITEN

Sa0a

INHOUD

101

VERWIJDEREN EN MONTEREN VAN EEN MET POLYURETHAAN- HECHTKIT GELIJMDE VOORRUIT	702
STEUN VAN BINNENSPIEGEL OP VOORRUIT LIJMEN.	714

TALBOT-MATRA
murena

RUITEN

Sa0a

VERWIJDEREN, MONTEREN

701

VERWIJDEREN, MONTEREN

Sa0a

RUITEN

TALBOT-MATRA

murena

702

VERWIJDEREN, MONTEREN

**VERWIJDEREN EN MONTEREN VAN EEN MET POLYURETHAAN-HECHTKIT
GELIJMDE VOORRUIT****GEREEDSCHAP (fig. 1)**

- 1 - Gereedschap voor het lossnijden van de ruit - ond.nr. 0043207100
- 2 - Een paar zuignappen voor het verwijderen en aanbrengen van de voorruit
- 3 - Een pomp voor de kitspuit
- 4 - Mes voor het bijsnijden van het ruitkit
- 5 - Beschermplaat voor het dashboard - door monteur zelf te vervaardigen aan de hand van fig. 2.

BENODIGDE ONDERDELEN

- **Reparatieset, ond.nr. 0017473600 (fig. 3)**
inhoudende:

- 1 - Kitpatroon
- 2 - Flesje ontvettingsmiddel
- 3 - Flesje voorberekingsmiddel voor plaatwerk
- 4 - Flesje voorberekingsmiddel voor glas
- 5 - Speciaal ontvettingspapier
- 6 - Twee kussentjes voor het aanbrengen van de voorberekingsmiddelen (plaatwerk, glas)
- 7 - Pianosnaar van ϕ 0,6 mm, lengte 5000 mm
- 8 - Twee rubber blokken (nieuw)
- 10 - Mondstuk

- **Aanvullende set voor MATRA, ond.nr. 0032086100 (fig. 3)**
inhoudende:

- 9 - Mondstuk voor het aanbrengen van extra kitlaag (voor vastlijmen van afdekstrips)
- 10 - Speciaal mondstuk met sleuf
- 11 - Houten spatel voor gladstrijken van hechtkit
- 12 - Zeven blokjes voor dieptepassing van ruit (met zelfklevende zijde)
- 13 - Twee rubber blokjes

De volgende onderdelen van de set zijn niet nodig voor dit wagentype:

- plastic fles voor het voorberekingsmiddel voor glas,
- twee viltten ringen voor het aanbrengen van het voorberekingsmiddel op het glas,
- kussentje voor het aanbrengen van het voorberekingsmiddel op het glas.

- **Buitenste afdekstrips**

Onderste deel (lengte 2960 mm), ond.nr. 0032584100

Bovenste deel (lengte 1220 mm), ond.nr. 0032584000

De hoekstukken kunnen opnieuw worden gebruikt.

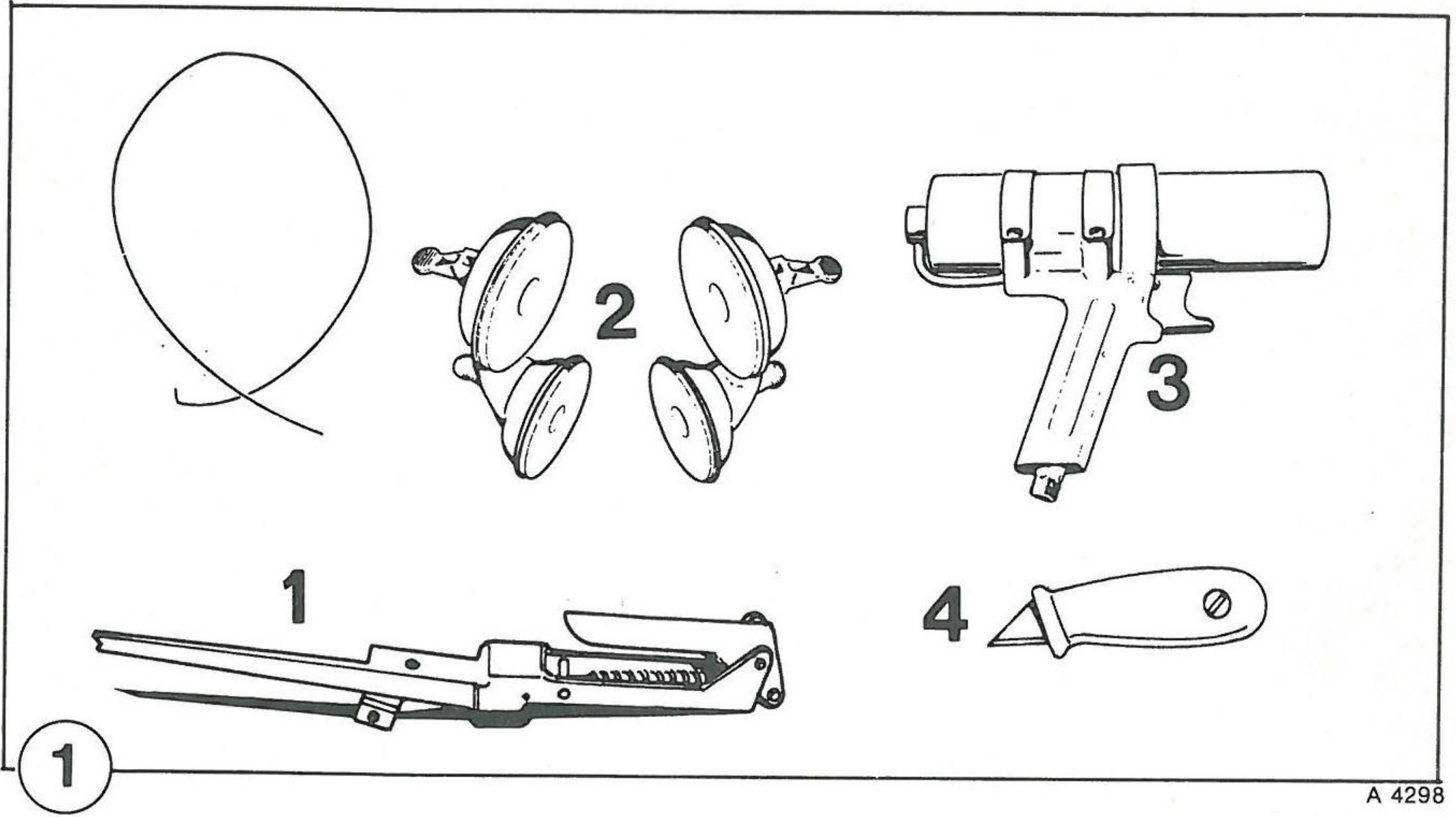

A 4298

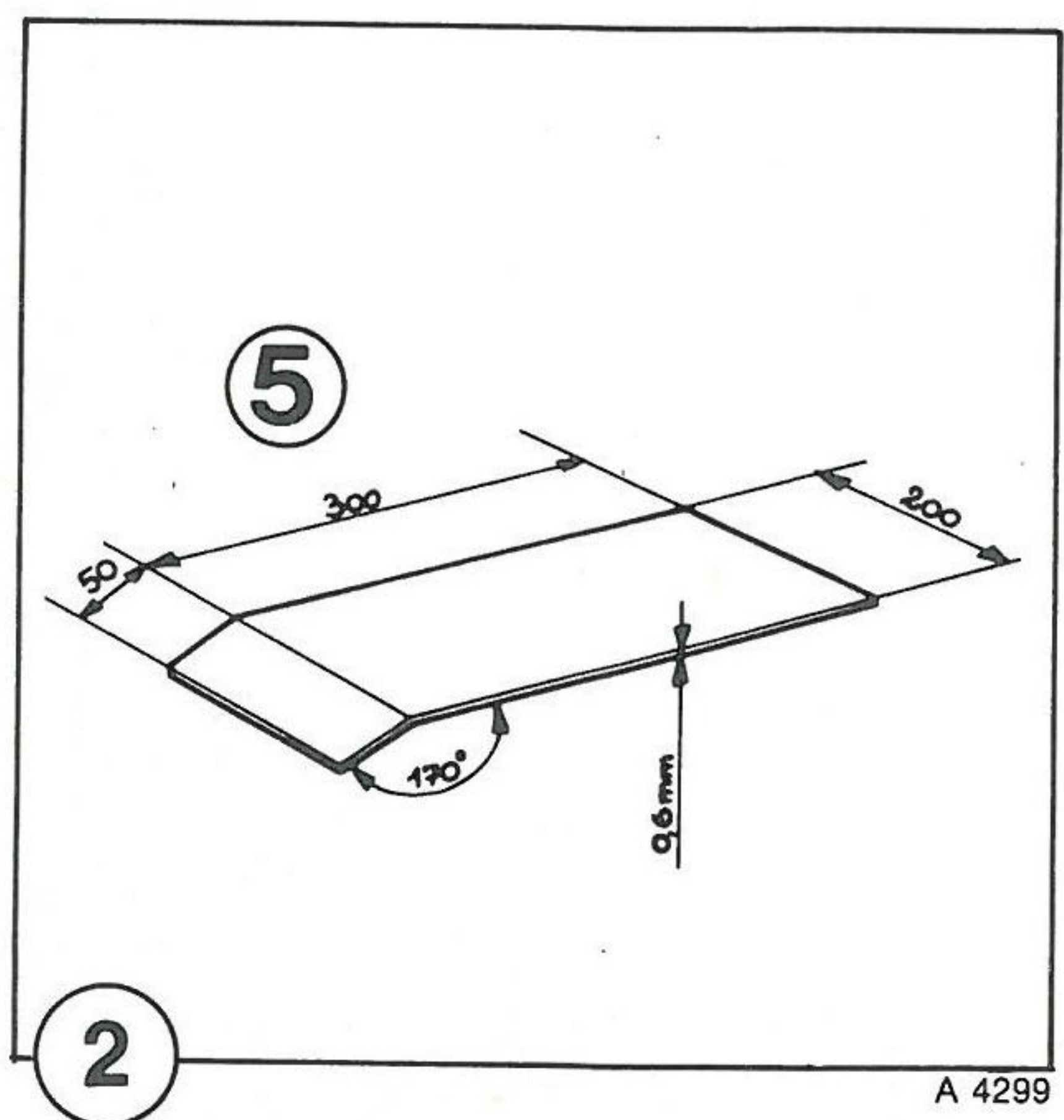

A 4299

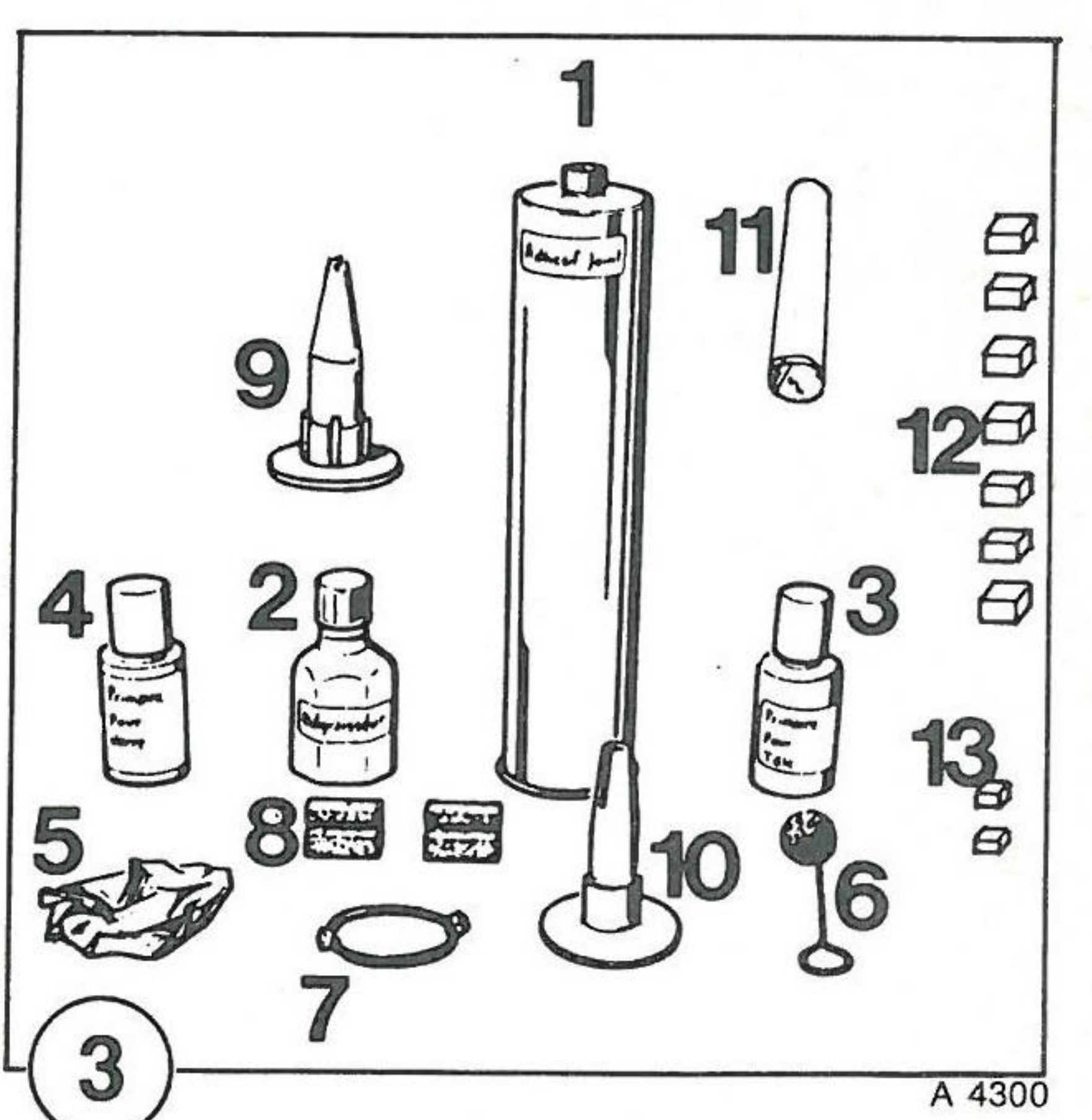

A 4300

Sa0a

TALBOT-MATRA
murena

704

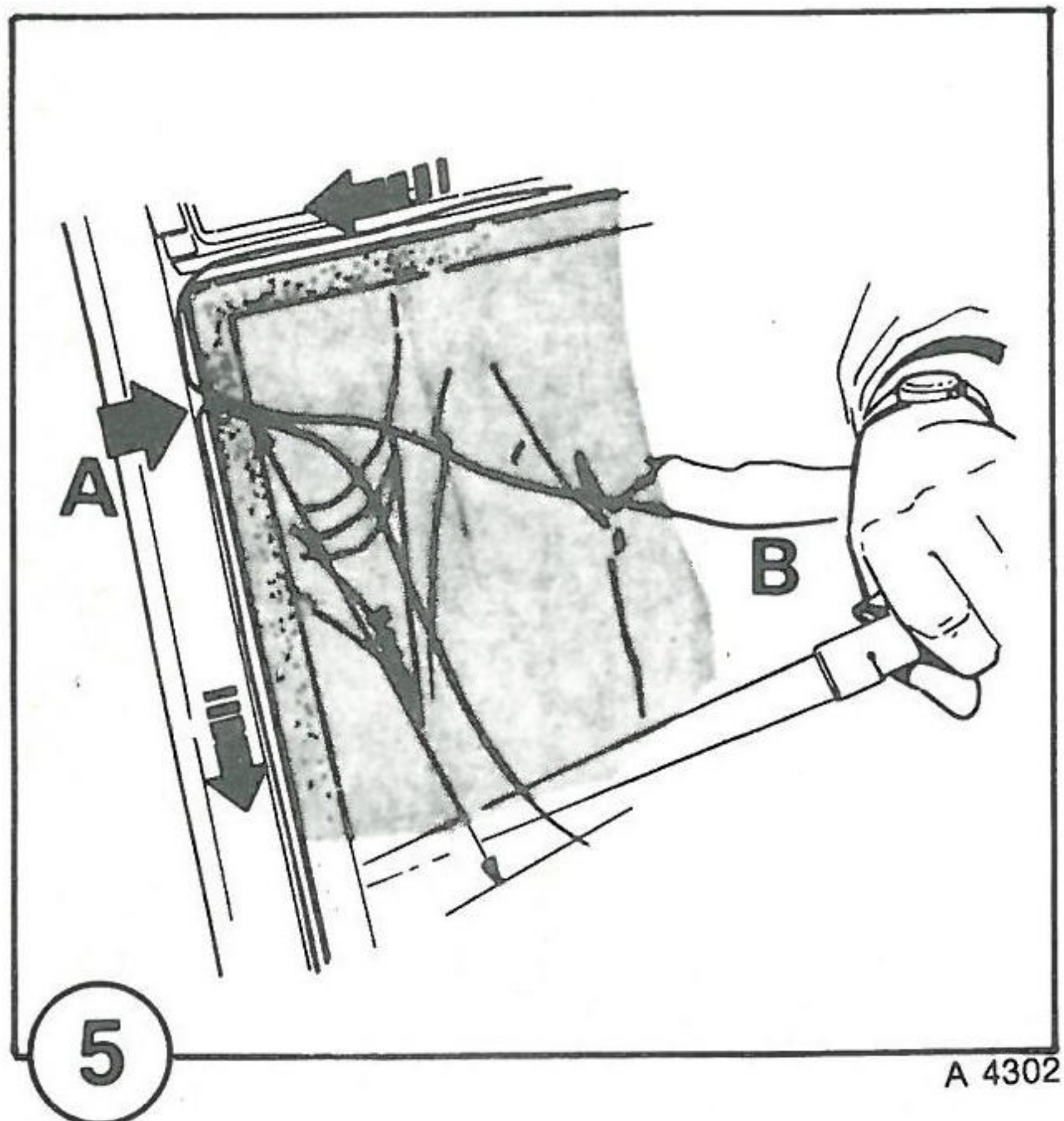
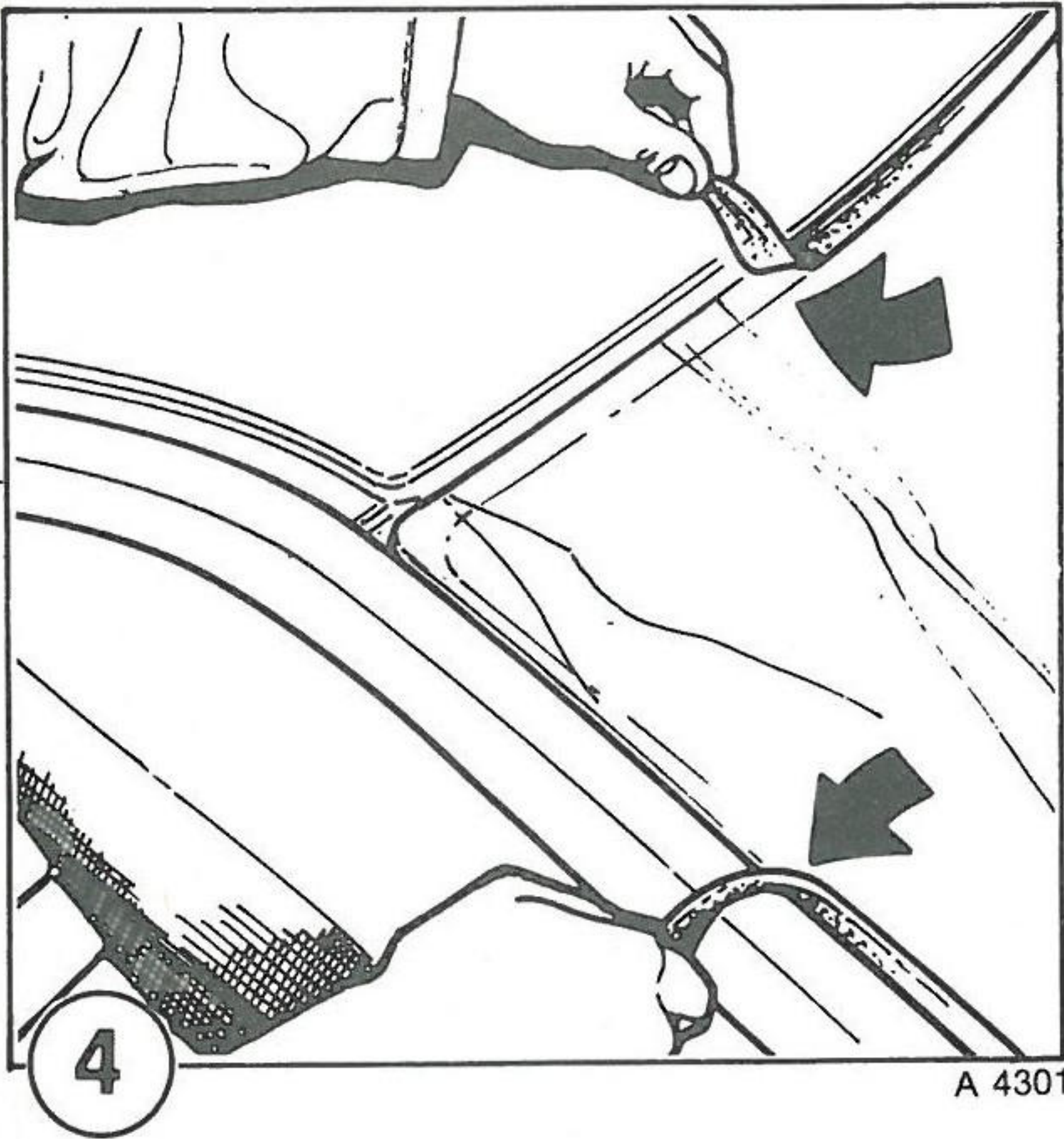

**VERWIJDEREN EN MONTEREN VAN EEN MET POLYURETHAAN-HECHTKIT
GELIJMDE VOORRUIT (vervolg)****BENODIGDE PRODUCTEN**

- Lijm voor de bekleding van de voorruitstijlen
- Afplakband
- Wasbenzine of terpentine

VERWIJDEREN VAN DE VOORRUIT

TIJDENS HET VERWIJDEREN VAN DE VOORRUIT MOET MEN HANDSCHOENEN EN EEN VEILIGHEIDSBRIL DRAGEN.

Voorbereidende werkzaamheden

- Maak de massakabel van de accu los.
- Dek de stoelen af.
- Verwijder:
 - de ruitewisserarmen,
 - de afdichtlijsten in de portieropeningen door ze gedeeltelijk los te trekken,
 - de bekleding van de voorruitstijlen (3 + 3 klemmen),
 - de binnenspiegel.
- Trek de zwarte afdekstrips en hun bovenste hoekstukken van de ruit (fig. 4).
- Bescherm met behulp van een dubbele laag afplakband:
 - het voorste deel van het dashboard,
 - de rechter voorruitstijl (op de plaats waar de pianosnaar door het ruitkit wordt gevoerd).
- Breng de zuignappen op de buitenzijde van de ruit aan teneinde de ruit gemakkelijker te kunnen verwijderen.

Lossnijden van het polyurethaan-hechtkit

- Gebruik de gehele lengte van de pianosnaar (5 000 mm).
- Prik in de rechter bovenhoek een gat in het ruitkit met behulp van een hobby-mes of een kraspen (A) (fig. 5).
- Steek de pianosnaar vanaf de buitenzijde van de wagen door het zojuist gemaakte gat, trek de snaar over een lengte van ca. 300 mm naar binnen en leg het buitenste deel langs de gehele omtrek van de ruit in de groef die door het verwijderen van de afdekstrips is blootgelegd (fig. 5).

BELANGRIJK: Om te voorkomen dat de pianosnaar tijdens het lossnijden van de ruit breekt, moet de snaar zo dicht mogelijk bij de ruitsponning in de groef worden gelegd. Zonodig dient het ruitkit met behulp van een hobby-mes te worden ingesneden.

Sa0a

RUITEN

TALBOT-MATRA

murena

706

VERWIJDEREN, MONTEREN

**VERWIJDEREN EN MONTEREN VAN EEN MET POLYURETHAAN-HECHTKIT
GELIJMDE VOORRUIT (vervolg)**

- Houd de snaar zonnodig met behulp van bolletjes kit op zijn plaats onderin de groef.
- Nadat de snaar rondom de voorruit is geleid, steekt u het tweede uiteinde naast het eerste door het gat dat in het kit is geprikt. Trek de snaar vanaf de binnenzijde van de wagen strak (B) (fig. 5).
- Zet één uiteinde van de snaar met een klemtang vast in de portieropening.
- Steek het andere uiteinde in het gat (A) van het gereedschap (fig. 6).
- De ruit wordt naar onderen toe losgesneden; plaats hiertoe het uiteinde van het gereedschap op ca. 100 mm onder het doorvoerpunt van de snaar tussen de ruitsponningflens en de kitrand.
- Klem de snaar vast door de handgreep in te drukken (A) (fig. 7).
- Draai het gereedschap omlaag en houd het daarbij zo dicht mogelijk bij de ruit; zodra het einde van de slag is bereikt, laat u de handgreep los en trekt u de snaar door het gereedschap om dit opnieuw op ca. 100 mm vanaf het doorvoerpunt van de snaar tussen de sponningflens en de kitrand te plaatsen.
- Snijd op deze wijze de ruit tot aan de linker bovenhoek los.

N.B.: Bij het lossnijden van de onderzijde van de ruit moet het dashboard met behulp van een stalen plaat worden beschermd (A) (fig. 8).

LET OP: Zorg dat het gereedschap niet achter de voorste bevestigingsklemmen van het dashboard blijft haken.

- Bij de linker bovenhoek moet men de snaar vlak vóór het hoekpunt verwijderen en onmiddellijk daar voorbij weer door het kit steken.
- Ga verder met lossnijden tot de rechter bovenhoek is bereikt.
- Kantel de voorruit omhoog en snijd het kit in de beide bovenhoeken met behulp van een mes los.
- Verwijder de voorruit.

Bij breuk van de snaar gaat u als volgt te werk: ontspan het gereedschap en trek de snaar enkele centimeters naar binnen om hem vervolgens weer in het gereedschap te steken.

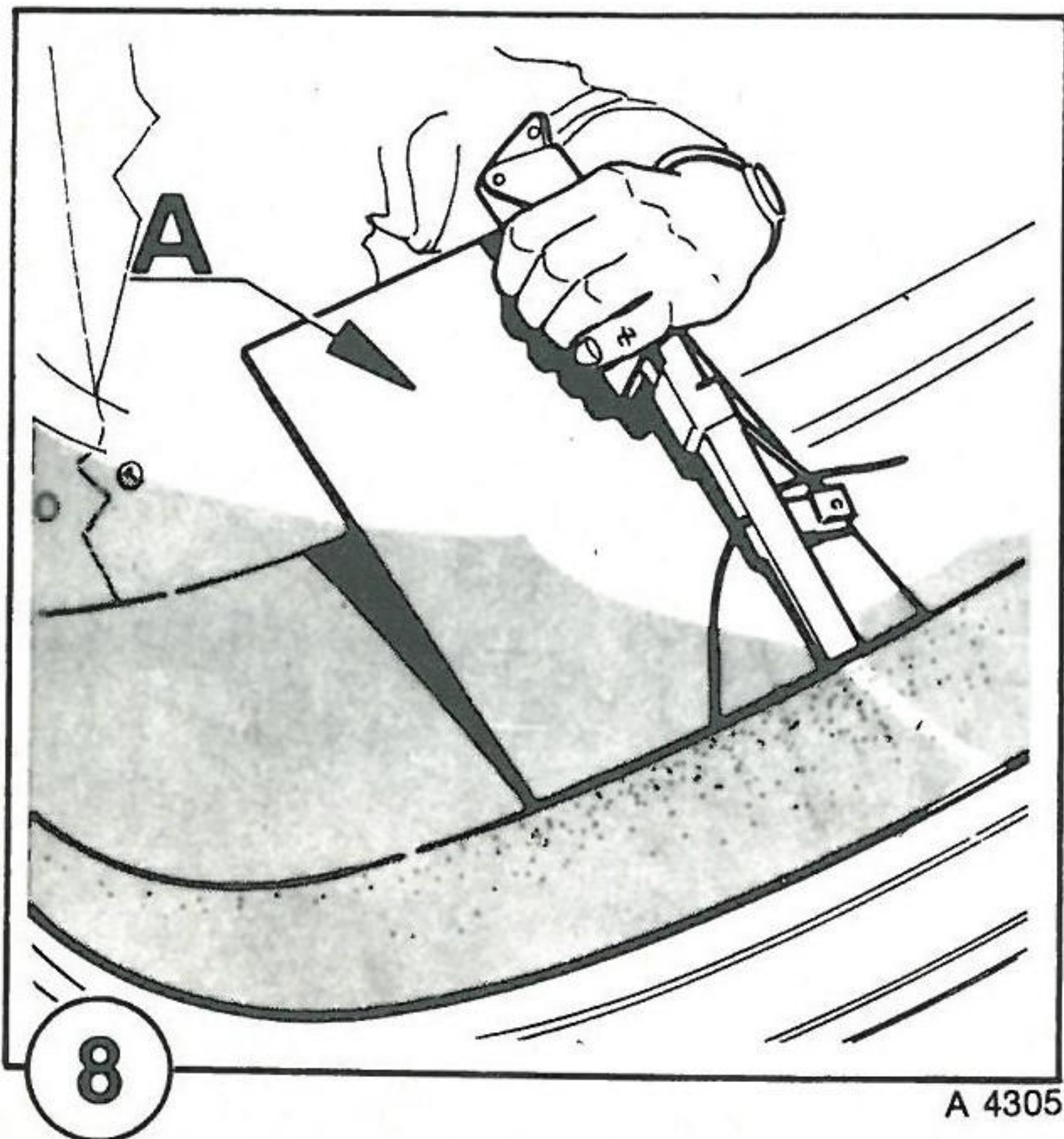
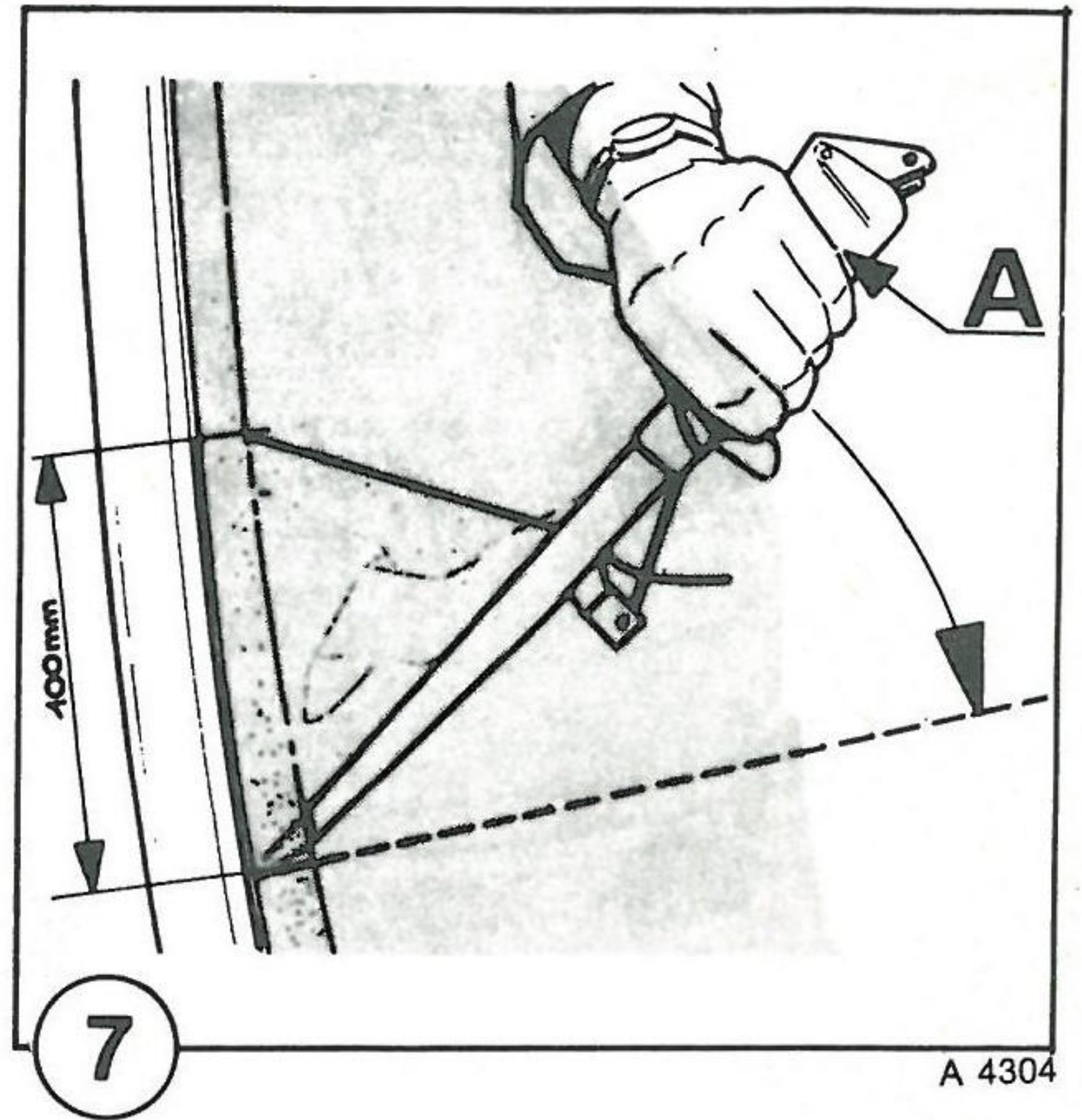
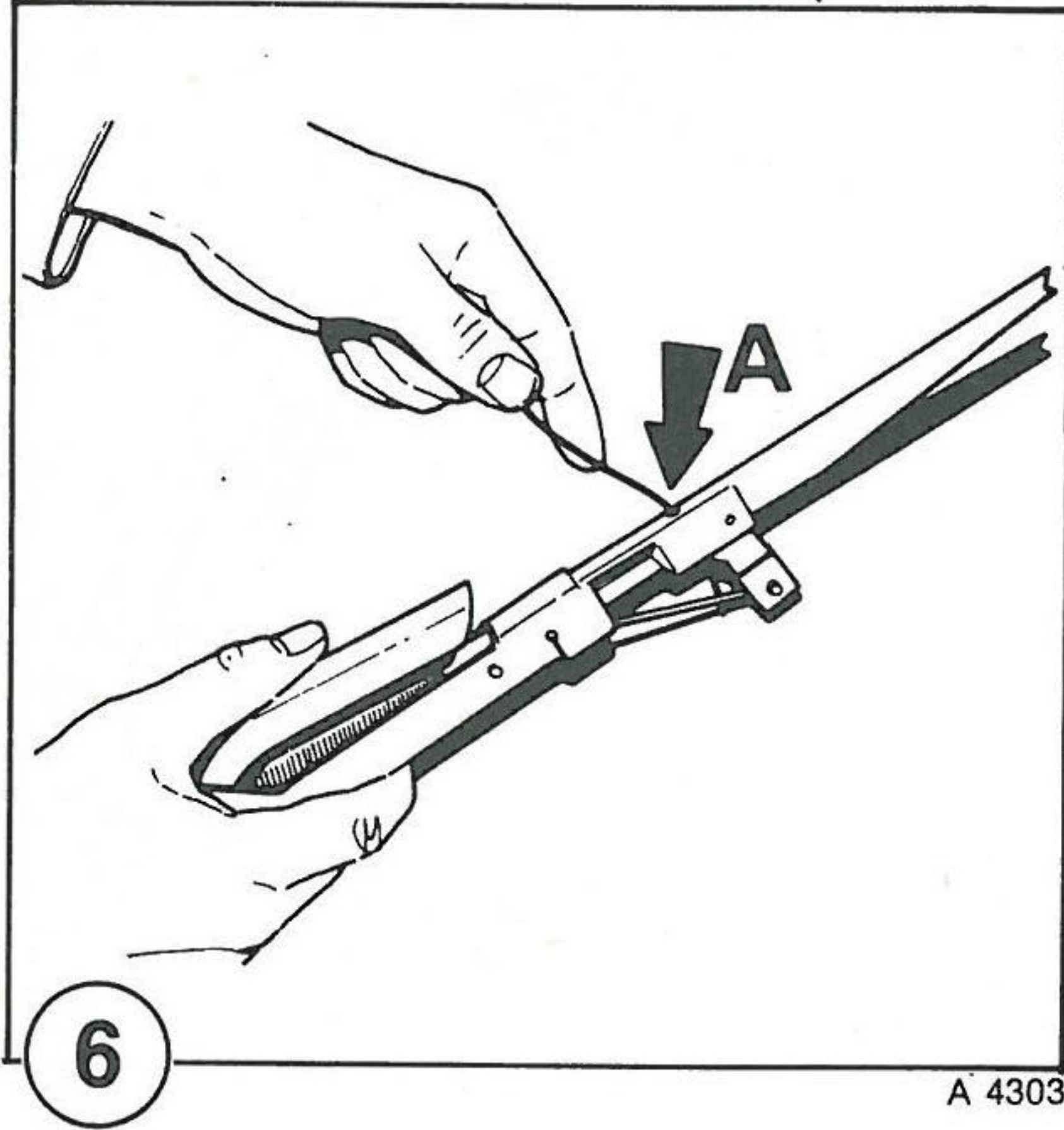

Sa0a

708

TALBOT-MATRA
murena

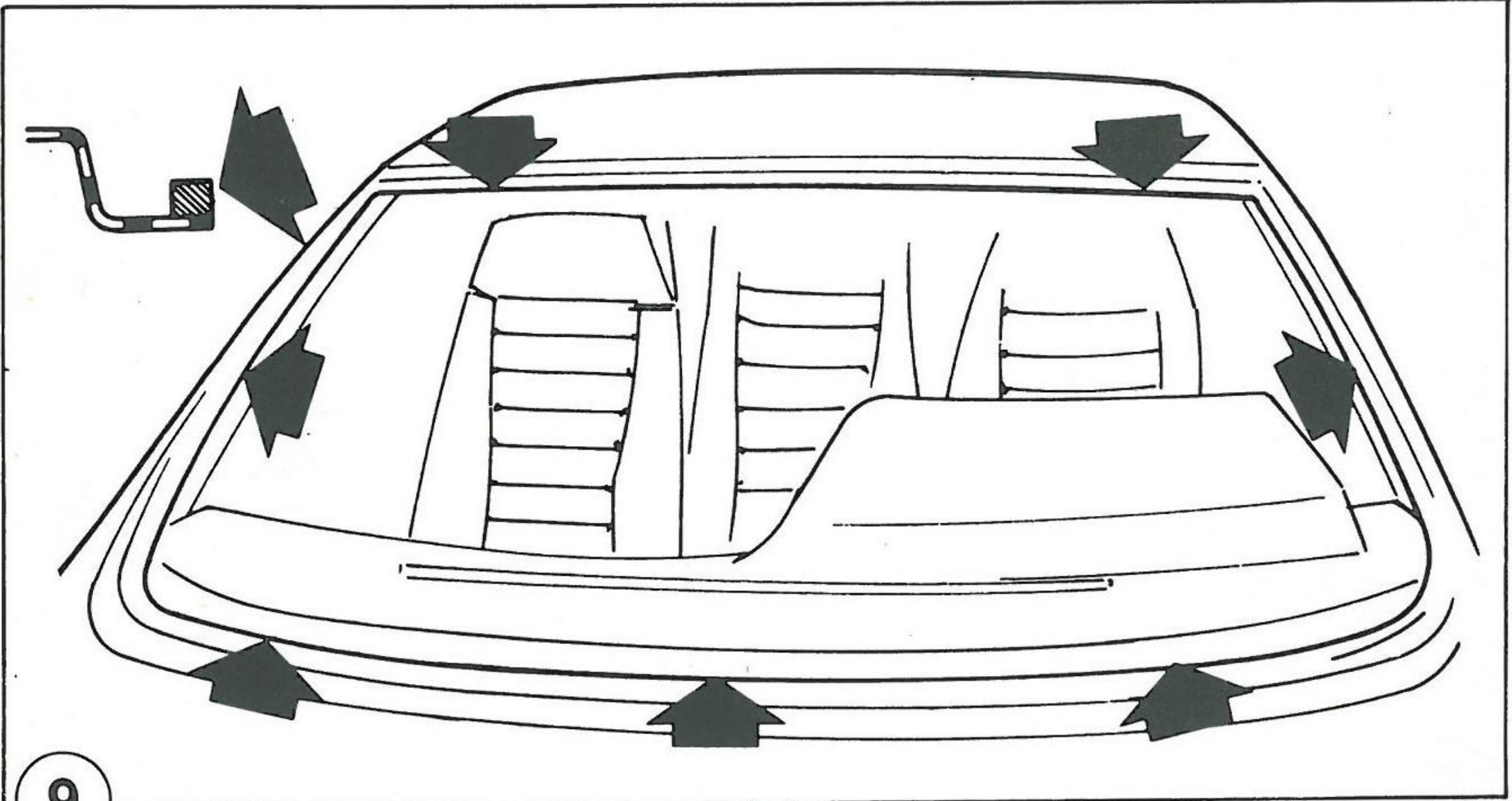

A 4306

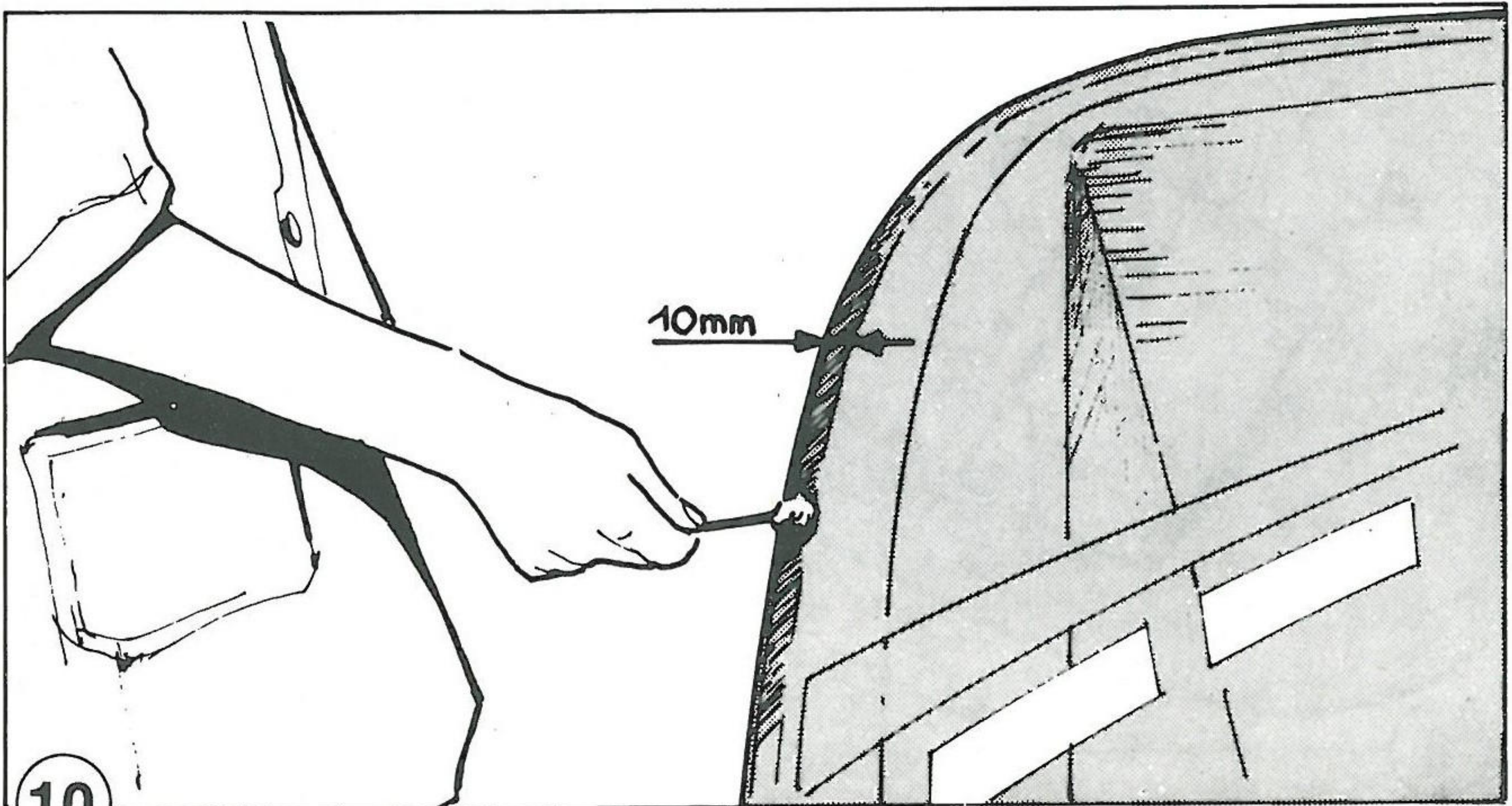

10

A 4307

**VERWIJDEREN EN MONTEREN VAN EEN MET POLYURETHAAN-HECHTKIT
GELIJMDE VOORRUIT (vervolg)****VOORBEWERKING****1 - Voorbewerking van de ruitspanning**

- Verwijder het op de ruitspanning achtergebleven kit met behulp van het mes (voorkom zoveel mogelijk dat het plaatwerk wordt blankgemaakt).
- Maak de spanning met perslucht schoon.
- Schud het flesje met voorberekingsmiddel voor plaatwerk.
- Behandel de plaatsen van de spanning waar de lak is losgelaten van de grondlaag met het voorberekingsmiddel.
- Laat het voorberekingsmiddel drogen (gedurende 10 minuten).
- Verwijder het afplakband van de rechter ruitstijl en het dashboard.
- Breng de blokjes voor de dieptepassing van de ruit aan (fig. 9).

2 - Voorbewerking van de ruit

Bij een nieuwe voorruit

- Snijd de resten plastic folie op de ruitrand weg met het mes.
- Ontvet de ruitrand en een strook van ca. 30 mm breedte langs de omtrek van de ruit (binnenzijde) met het speciale papier. Veeg de ontvette zones met een schone, pluisvrije doek af.
- Schud de fles met voorberekingsmiddel voor de ruit.
- Behandel de ruitomtrek over een breedte van 10 mm met het voorberekingsmiddel (fig. 10).
- Smeer ook de rand van de ruit in met het voorberekingsmiddel.
- Laat het middel ongeveer 5 minuten drogen.
- Herhaal de behandeling zonodig op de plaatsen die geen of onvoldoende voorberekingsmiddel bevatten (nadat de eerste laag is gedroogd).
- Breng de zuignappen op de buitenzijde van de ruit aan.

Indien de voorruit opnieuw wordt gebruikt

- Verwijder het op de ruit achtergebleven kit met behulp van het mes (voorkom beschadiging van de ruit).
- Breng zonodig voorberekingsmiddel aan op de plaatsen die bij het verwijderen van het kit zijn kaalgemaakt.

**VERWIJDEREN EN MONTEREN VAN EEN MET POLYURETHAAN-HECHTKIT
GELIJMDE VOORRUIT (vervolg)****3 - Passing van ruit controleren**

- Plaats de twee rubber steunblokjes op de onderrand van de ruitsponning (A) (fig. 11).
- Laat de ruit op de rubber blokjes rusten en centreer hem t.o.v. de sponning (controleer of langs de gehele omtrek voldoende speling over is voor de getande lip van de afdekstrip). Merk de definitieve stand van de ruit door het aanbrengen van stroken plakband in de beide bovenhoeken (B) (fig. 11).
- Controleer in de wagen of de speling tussen ruit en sponningflens over de gehele omtrek gelijk is; deze speling moet ca. 2 mm bedragen. Richt de sponningflens zonodig.
- Verwijder de ruit.

4 - Aanbrengen van het hechtkit op de ruit

- Voer de volgende handelingen uit alvorens de kitpatroon in het pistool te plaatsen:
 - prik het deksel met een schroevendraaier door,
 - schroef het mondstuk met sleufvormige opening op de patroon,
 - verwijder de bodem en de afdichtfolie.
- Plaats de patroon in het pistool en spuit een ononderbroken rups hechtkit op de omtrek van de ruit; gebruik de ruitrand als geleiding voor het speciaal gevormde mondstuk (fig. 12).

ZEER BELANGRIJK:

- Houd het pistool in de juiste stand om een kitrups met het afgebeelde profiel te verkrijgen (zie A - fig. 12).
- Werk, na het wegtrekken van het pistool, de kitrups bij met een met speeksel bevochtigde vinger.

AANBRENGEN VAN DE VOORRUIT

- Breng de ruit aan en centreer hem aan de bovenzijde op de eerder aangebrachte stukjes plakband.
- Laat de onderkant van de ruit langzaam zakken en controleer of hij goed op de beide rubber blokken draagt.
- Druk de ruit langs de gehele omtrek licht aan om een goed contact met de blokjes voor de dieptepassing te verkrijgen.
- Controleer onmiddellijk hierna met een straal water of de ruit goed afdicht.
- Indien lekkage wordt vastgesteld, dient u aan de buitenzijde van de ruit de plaats van het lek te merken. Blaas het kit vervolgens met perslucht droog.

Breng vanaf de buitenzijde, over een lengte van ca. 5 cm ter weerszijden van de lekkageplaats, een rups hechtkit aan.

Strijk de rups glad met een houten spatel.

Controleer opnieuw de afdichting.

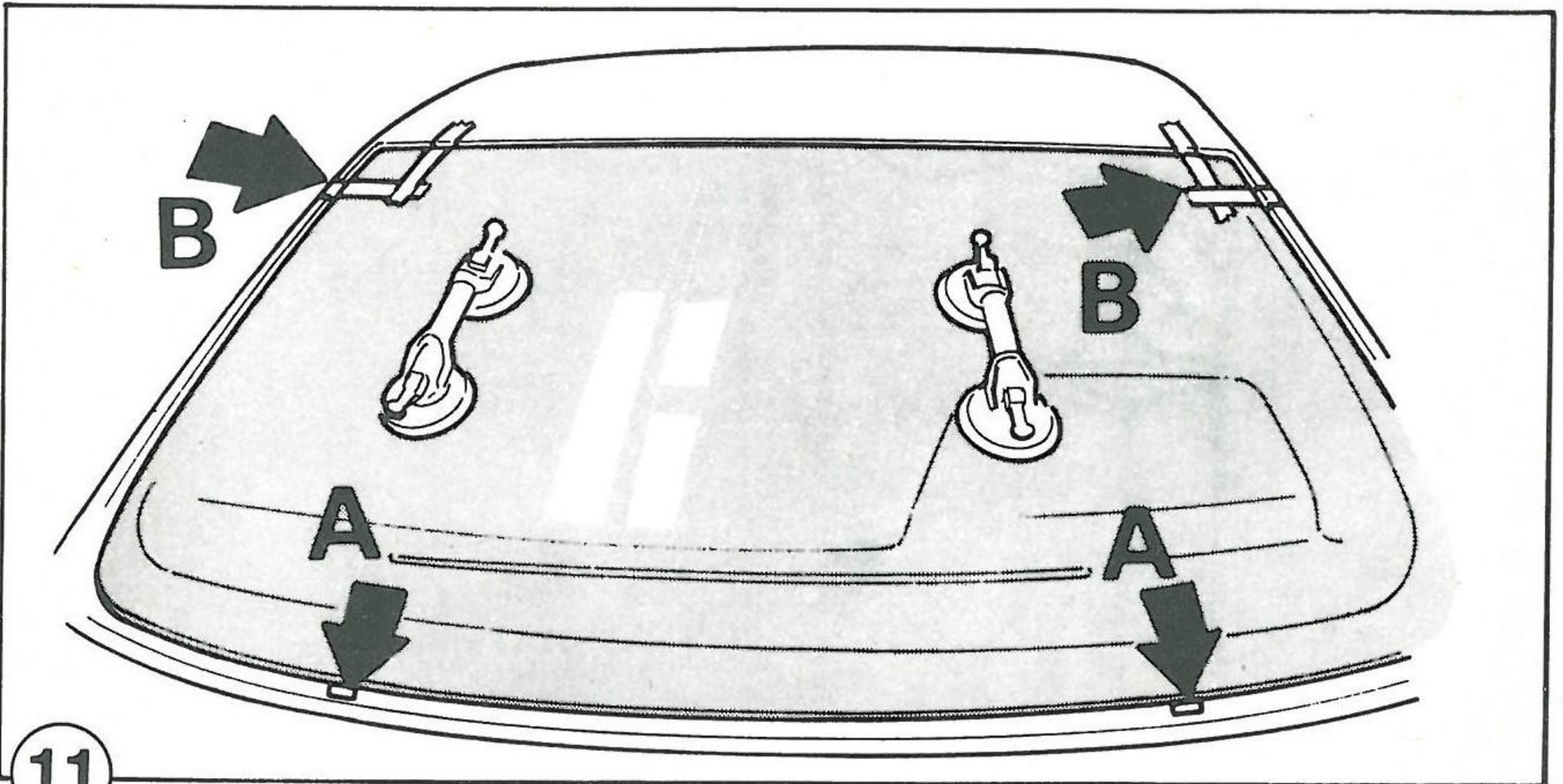

11

A 4308

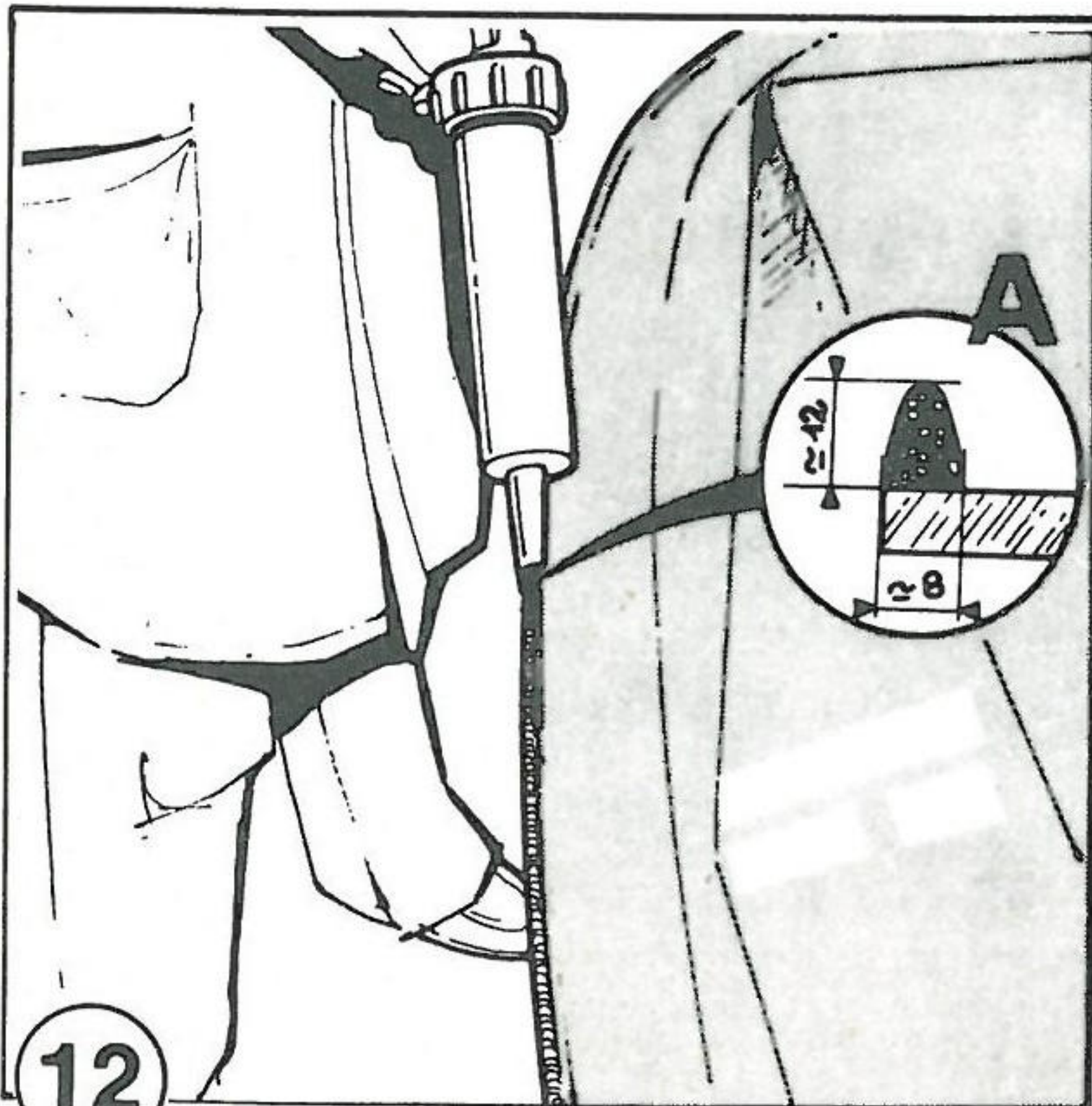

12

A 4309

Sa0a

TALBOT-MATRA
murena

712

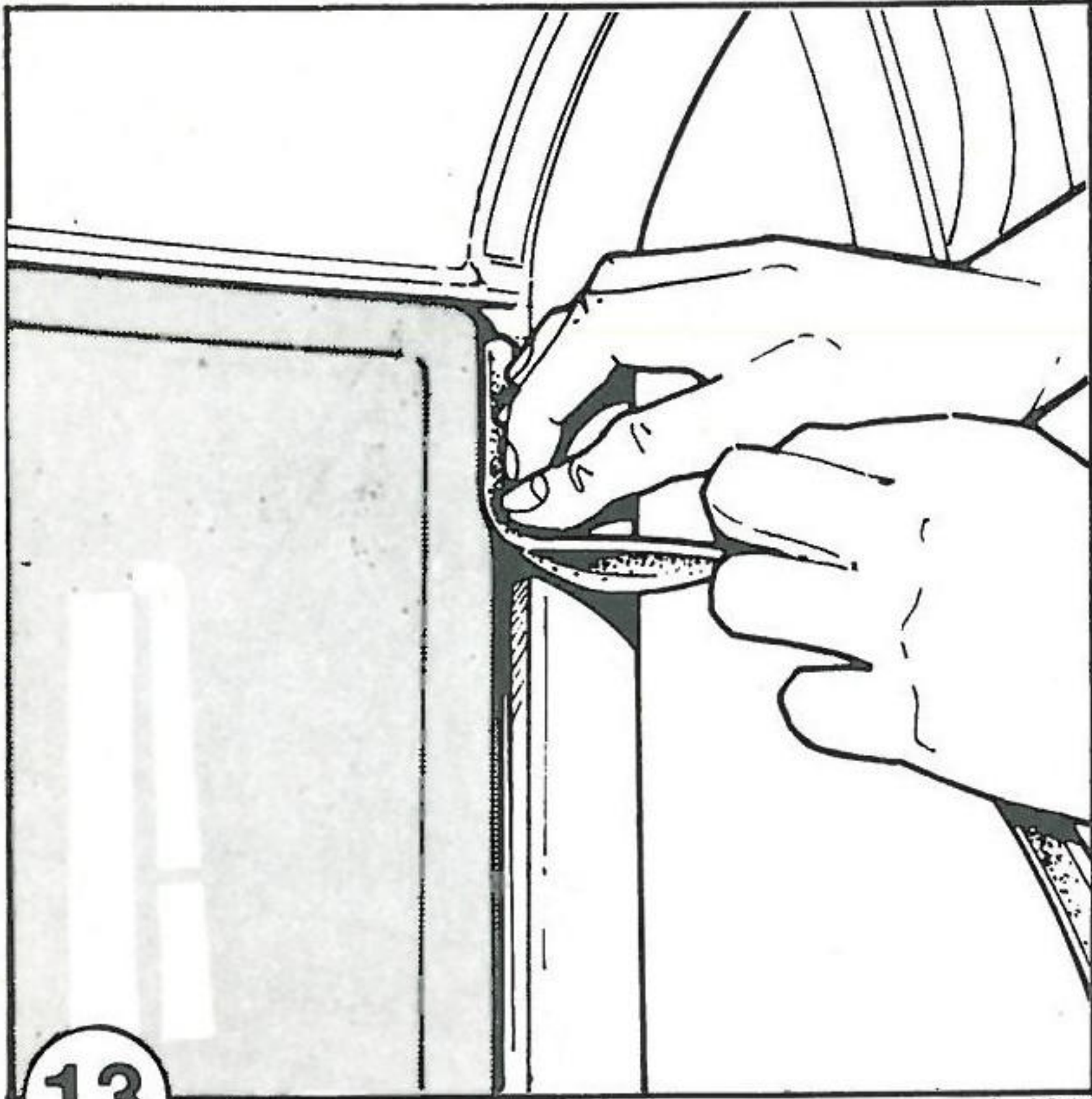

13

A 4310

**VERWIJDEREN EN MONTEREN VAN EEN MET POLYURETHAAN-HECHTKIT
GELIJMDE VOORRUIT (vervolg)****AANBRENGEN VAN DE AFDEKSTRIPS**

- Alvorens de afdekstrips los te maken van hun verpakking, moet men ze gedurende 5 minuten verwarmen met infraroodstralers (min. afstand 50 cm). Rol de strips vervolgens uit en laat ze afkoelen.
- Ontvet de getande lip van de afdekstrips en veeg de lip daarna af met een schone, pluisvrije doek.
- Blaas de sleuf tussen sponning en ruitrand van buitenaf droog met perslucht.
- Spuit met behulp van mondstuk (9) een ononderbroken rups hecht kit tussen sponning en ruitrand.
- Ontvet de omtrek van de voorruit over een breedte van minstens 10 mm en veeg de ontvette randen daarna af met een schone, pluisvrije doek. Dit is noodzakelijk voor een goede hechting van de zelfklevende afdekstrips.
- Breng de afdekstrips daarna binnen 5 minuten op hun plaats. Druk de strips, te beginnen bij de linker of rechter bovenhoek, met de zelfklevende zijde op de voorruit en met de getande lip in het hecht kit (fig. 13).
Verwijder aan de onderzijde de twee steunblokken alvorens de strip te monteren.
- Breng de hoekstukken van de strips aan.
- Laat het hecht kit gedurende 2 uur drogen voordat met de wagen wordt gereden.

AFWERKING

- Reinig de carrosserie, de voorruit en de afdekstrips met wasbenzine.
BELANGRIJK: - Het gebruik van alcohol wordt ontraden omdat deze het hardingsproces van het hecht kit verhindert.
- Monteer de overige onderdelen in omgekeerde volgorde van demontage.
- Sluit de accu aan.

Sa0a

RUITEN

TALBOT-MATRA

murena

714

VERWIJDEREN, MONTEREN

VOORRUIT**STEUN VAN BINNENSPIEGEL OP RUIT LIJMEN****Benodigde produkten**

- Lijmset „glas-metaal“, ond.nr. 0013567300

bestaande uit:

- spuitbus activator (inhoud 180 cm³),
- flacon lijm (inhoud 24 cm³).

Belangrijke voorzorgsmaatregel

De hierna volgende werkzaamheden moeten worden uitgevoerd in een ruimte waarin de temperatuur minimaal 18° C is.

WERKWIJZE

- Ontvet het montagevlak van de spiegelsteun met alcohol, evenals het gedeelte van de voorruit waarop de steun moet worden aangebracht.
- Spuit activator op de zojuist ontvette oppervlakken.
- Laat de activator 3–5 minuten drogen.
- Raak de behandelde oppervlakken niet meer aan.
- Breng twee druppels lijm aan op het montagevlak van de spiegelsteun.
- Bepaal nauwkeurig de juiste plaats van de spiegelsteun, zoals aangegeven in fig. 1, en druk hem tegen de ruit. Let tevoren op de montagerichting (de opening voor het monteren van de spiegel moet naar onderen zijn gekeerd).
- Houd de steun tegen de ruit gedrukt m.b.v. een klemtang of een speciale drukstang.
- Laat de lijm gedurende 1 uur bij een temperatuur van 20° C polymeriseren.
- Veeg de overtollige lijm langs de omtrek van de steun weg.
- Schuif de spiegel op de steun.

Verklaring van figuur 1:

- A: zwarte rand
- B: spiegelsteun

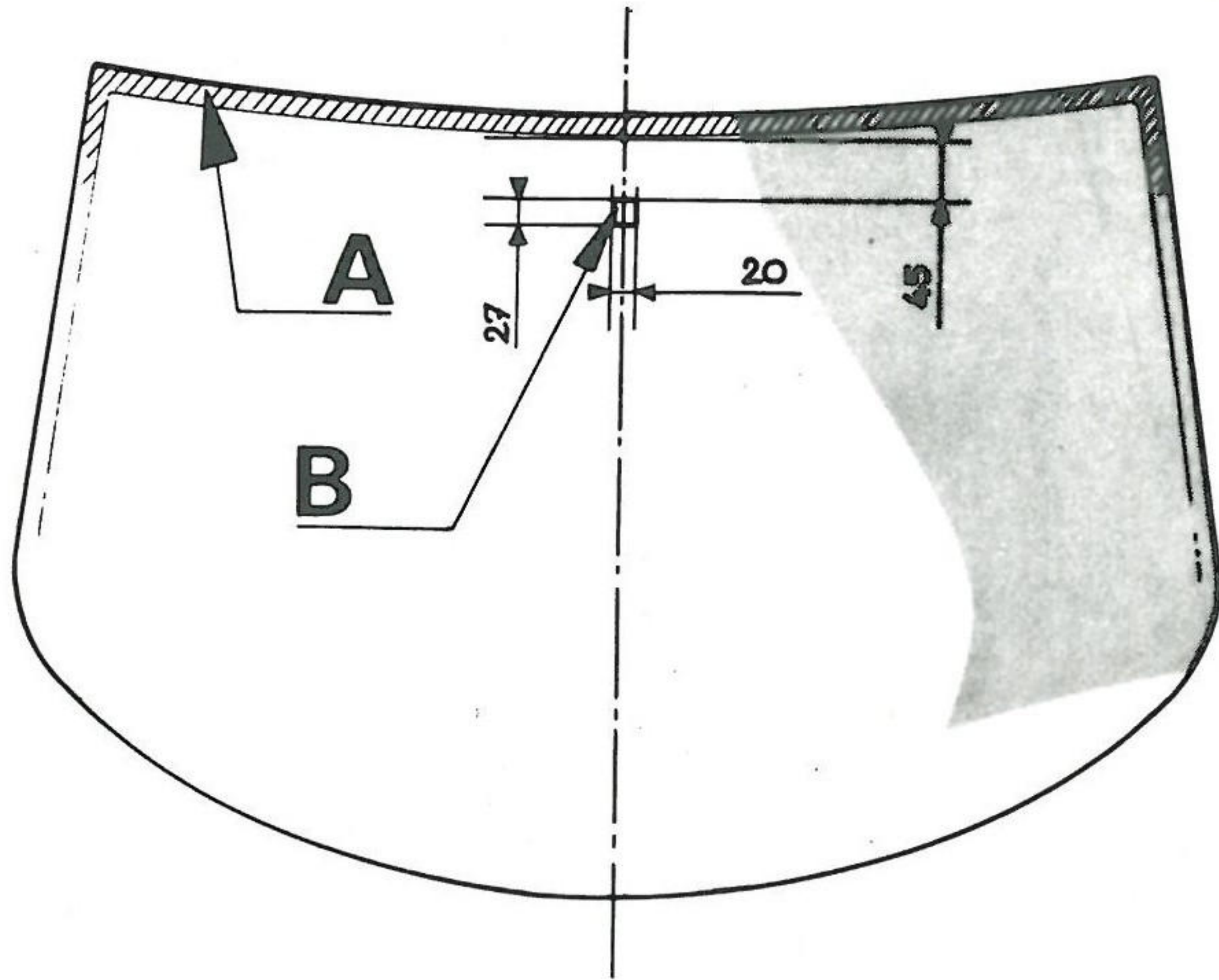

1

A 4311