

TALBOT MATRA MURENA

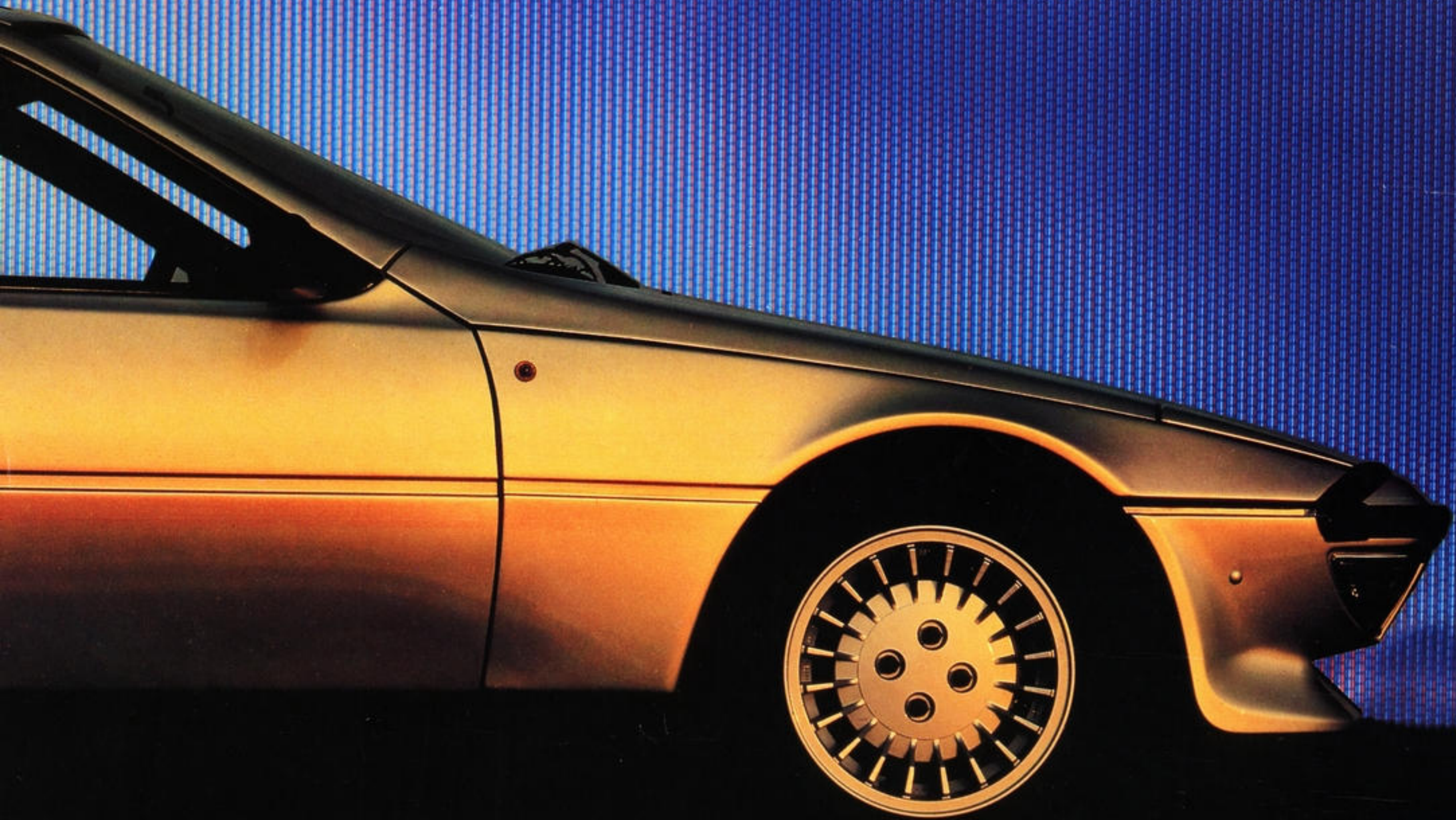

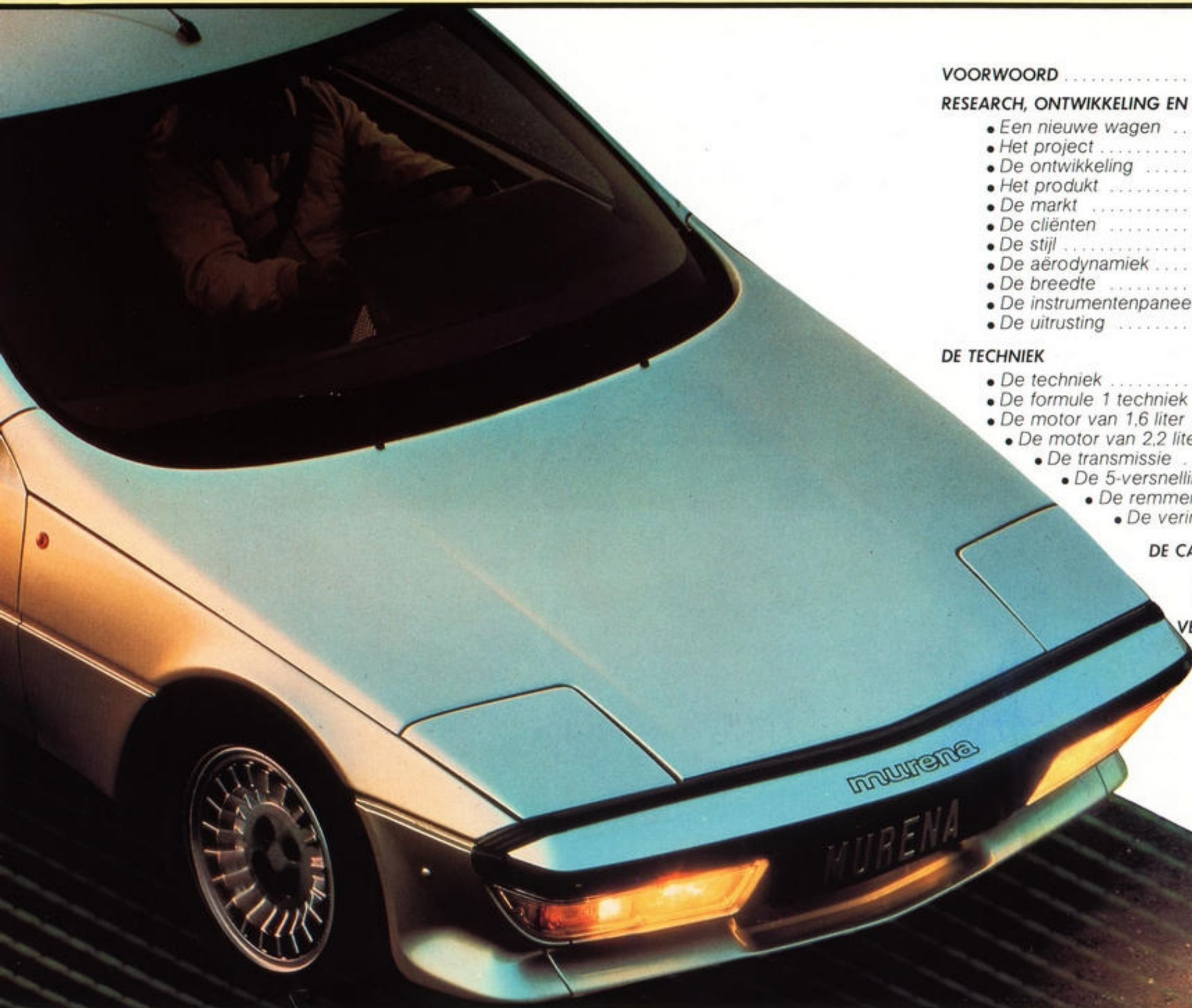

Bladzijde

VOORWOORD	3
RESEARCH, ONTWIKKELING EN TECHNOLOGIE	
• Een nieuwe wagen	4/5
• Het project	6
• De ontwikkeling	7
• Het produkt	8
• De markt	9
• De cliënten	10
• De stijl	11
• De aërodynamiek	12
• De breedte	13
• De instrumentenpaneel	14
• De uitrusting	15
DE TECHNIEK	
• De techniek	16
• De formule 1 techniek	17
• De motor van 1,6 liter	18
• De motor van 2,2 liter	19
• De transmissie	20
• De 5-versnellingsbak	21
• De remmen	22
• De vering	23
DE CARROSSERIE	
• Het chassis	24
• de MURENA.. de afmetingen ..	26/27
VERGELIJKINGSTABELLEN MURENA	
• Concurrenten 1,6 en 2,2 liter ...	28/29
• De pluspunten van de MURENA	31

... DE TALBOT MATRA MURENA. ALS VOORAANSTAAND AUTOMOBIELFABRIKANT DIENT TALBOT TE VOLDOEN AAN DE WENSEN VAN EEN GROTE CLIENTENKRING.

Talbot dient een zo uitgebreid mogelijke range te bieden, opdat elke cliënt bij ons de auto kan uitkiezen die helemaal aan zijn wensen voldoet.

Derhalve wordt aan het begin van dit automobiellaar de MURENA op de markt gebracht die voldoet aan de hooggespannen verwachtingen van de echte "automobielfans". Teneinde deze specifieke, maar veeleisende doelgroep te bereiken, zijn in de MURENA de modernste technische vondsten gecombineerd met een stijl die beantwoordt aan het streven naar een wagen die puur en sober is, en waarvan het ontwerp strak is met een maximaal te benaderen ideale stroomlijn.

De MURENA is dan ook een homogene wagen, zowel wat zijn uiterlijk als zijn prestaties betreft en de verhouding tussen prijs en prestaties is voor zijn categorie uitstekend te noemen. Hij is een volmaakt voorbeeld van de filosofie van TALBOT, gezien de samenhang tussen de onmiskenbaar sportieve eigenschappen en de perfecte aanpassing van het produkt aan de eisen van deze tijd. Aan de ene kant hoge prestaties, aan de andere kant een ongelooflijk laag brandstofverbruik (1:13 bij 120 km/u) en een redelijke wagen, zowel voor wat de aankoop, het gebruik als het onderhoud betreft.

De MURENA is ook homogeen ten opzichte van het image dat we voor ons merk willen. De MURENA is een onbetwistbaar bewijs van het dynamisme van TALBOT gecombineerd met de toonaangevende technologie van MATRA.

Op grond daarvan past hij helemaal in onze produktenreeks en zal hij naar onze dealers een cliëntenkring trekken van "kenners", aan wie alle aspecten van de MURENA diepgaand uiteengezet dienen te worden.

Om u daarbij te helpen hebben wij deze lijst met verkoopargumenten opgesteld. Gebruik deze goed en u kunt verzekerd zijn van een succesvolle verkoop en een lang leven van de MURENA.



TALBOT MATRA MURENA

4

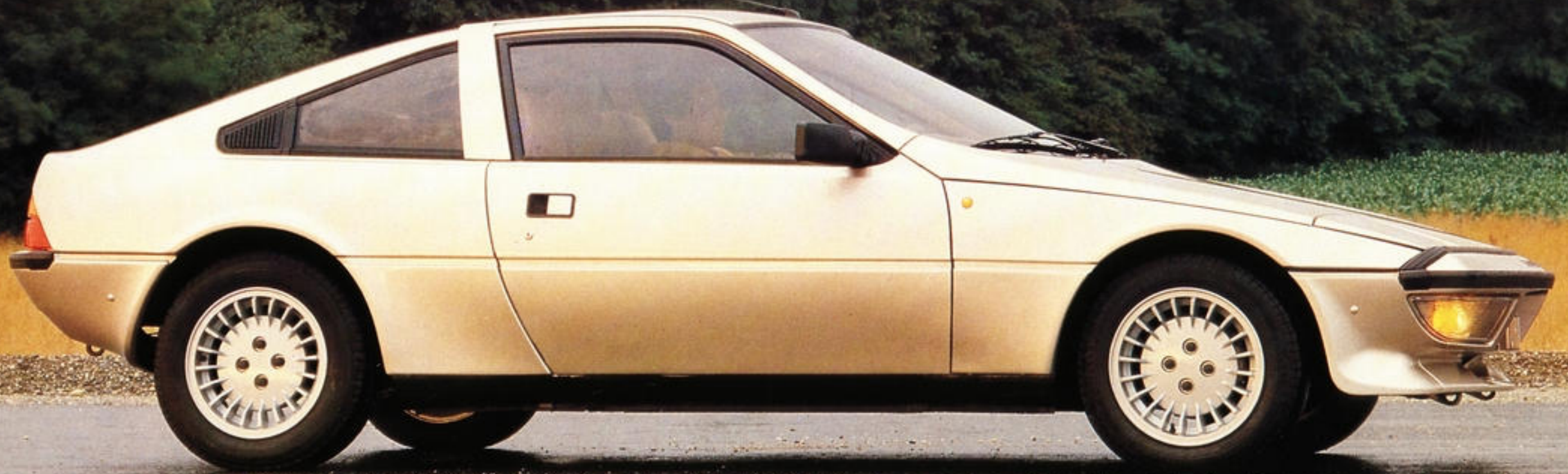

EEN NIEUWE WAGEN DIE PAST BIJ EEN NIEUW IMAGE. Wij menen te mogen zeggen, dat wij verstand van auto's hebben en dat wordt weer eens aangetoond met een model, waarvan het concept van een zeer hoog technisch niveau rechtstreeks voortgekomen is uit hetgeen we uit de racesport geleerd hebben.

De MURENA komt meteen al naar voren als model nr 1 in de topklasse en illustreert op perfecte wijze de filosofie, de know-how en het image die ons merk verder wil ontwikkelen.

Maar dat is niet het enige positieve aspect. Door zijn allure, originaliteit, technologie en... redelijke prijs is de MURENA aantrekkelijk voor een cliëntèle van liefhebbers met alles wat dat inhoudt aan weerslag op het image van ons merk, wat de moderne, jeugdige en sympathieke aspecten ervan betreft.



TALBOT MATRA MURENA

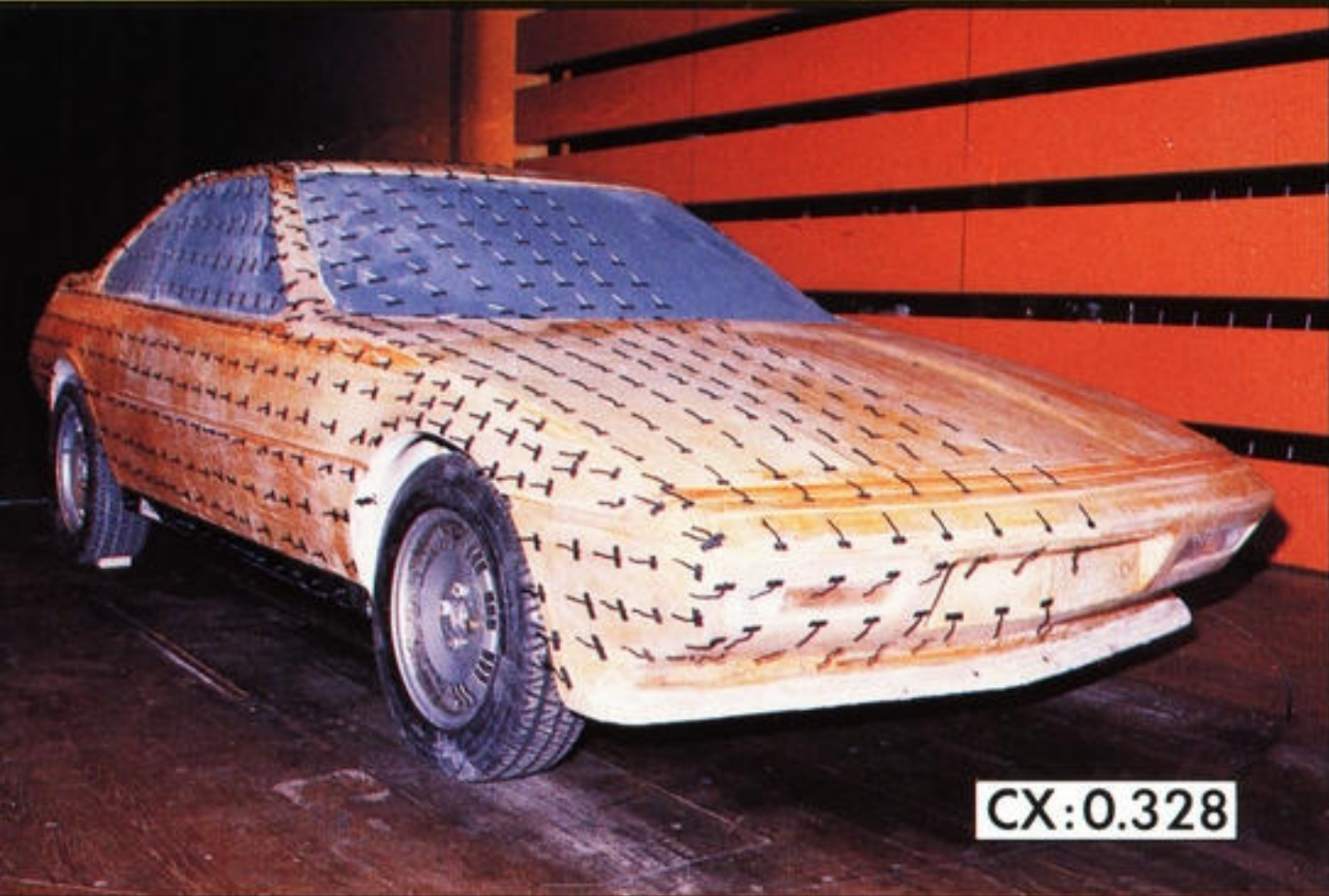

ANDERS EN BETER. Een wagen zonder compromis ten aanzien van de werkelijk sportieve opzet. Een in alle opzichten nieuwe wagen. Dat waren de sleutelwoorden in de projectomschrijving van de MURENA.

Zo is men aan het "project 551" begonnen met discrete bedrijvigheid in de studiebureaus, de researchlaboratoria en de proefbanen.

Het project voorzag een maximale ontwikkeling van de studies op het gebied van de aërodynamica, de gewichtsverdeling, de winst ten aanzien van het gewicht en de duurzaamheid van het chassis en de carrosserie. Even zoveel punten die doorgevoerd zijn, totdat uitzonderlijke resultaten bereikt waren.

Er is voor de meest vooruitstrevende technologie gekozen, de technologie die voor de formule 1 wagens gebruikt wordt en die men slechts bij enkele standaardmodellen aantreft : de motor in het midden.

En de 551 gaat nog verder, want hij is één van de weinige wagens met een motor dwarsgeplaatst in het midden, waarmee op het gebied van de gewichtsverdeling bijna het maximale bereikt is.

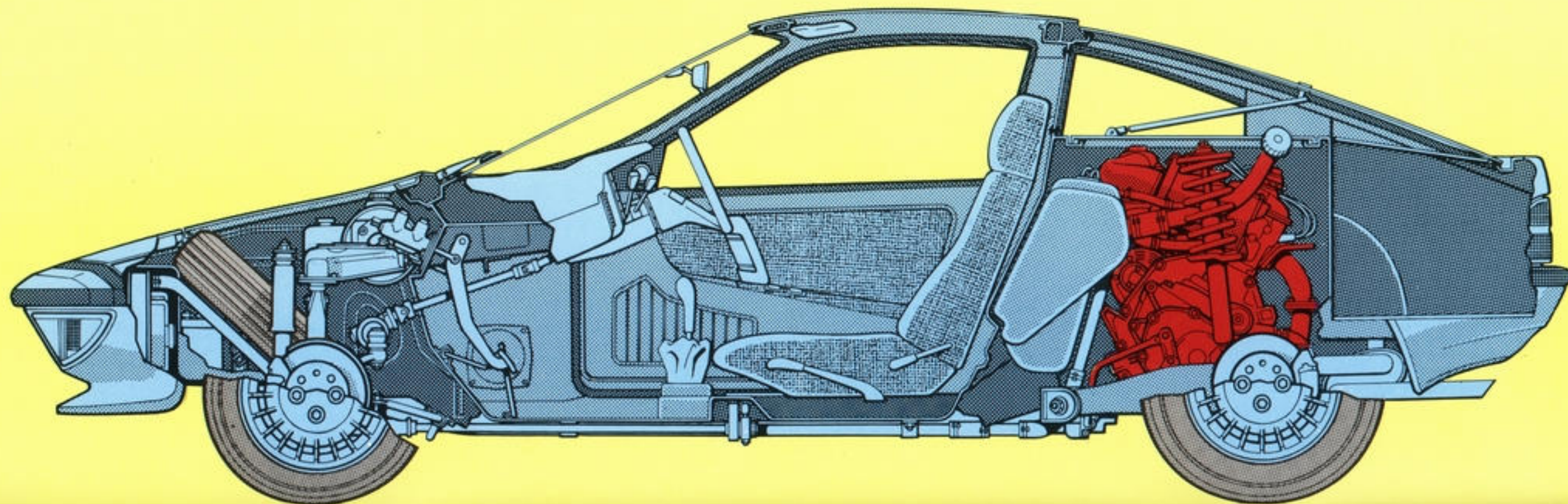

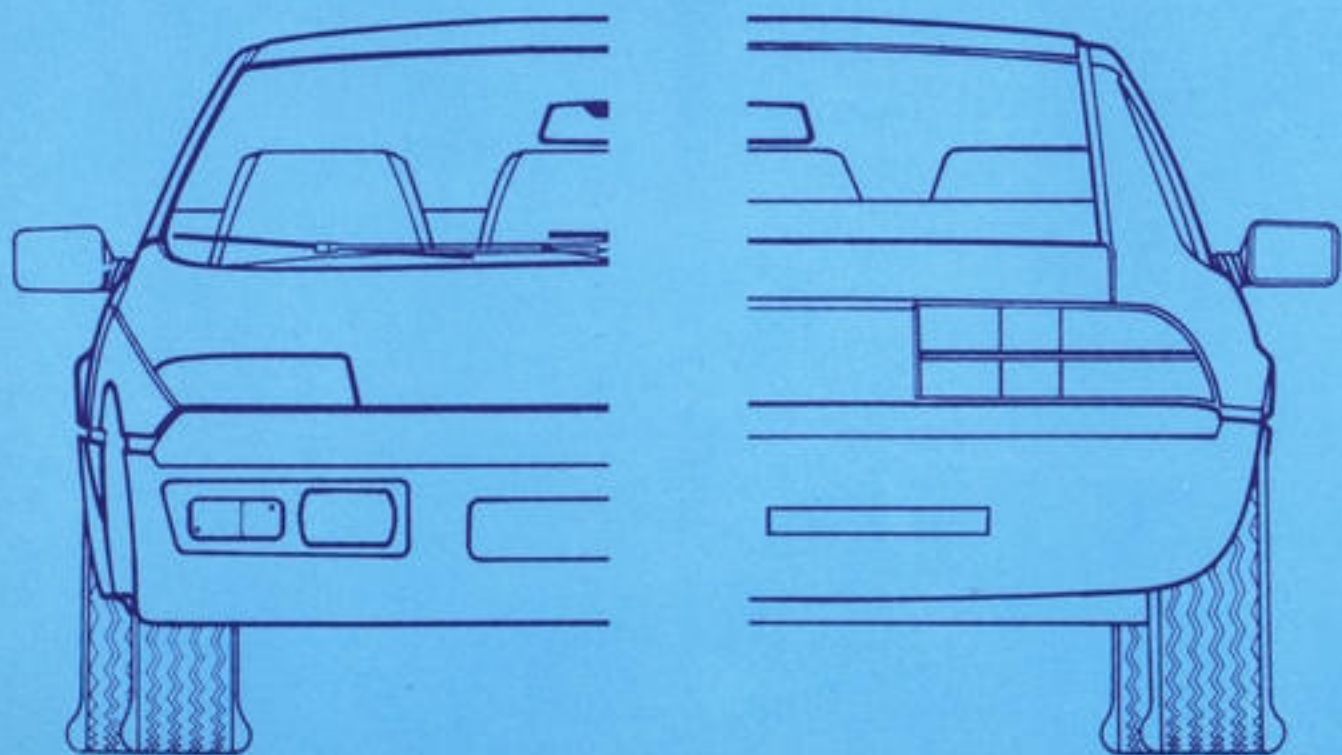

DE MENING VAN DE KENNERS. Hoe nauwkeurig een projectomschrijving ook is, hoe competent de mensen die ermee werken ook zijn, een project kan niet tot stand gebracht worden zonder tevoren getest te zijn bij het publiek waar het voor bestemd is.

Tijdens het ontwikkelen van het "project 551" heeft men rekening gehouden met de nauwkeurige opiniepeilingen bij hen voor wie het opgezet was.

UIT DE LAATSTE RESULTATEN IN HET KADER VAN EEN VERGELIJKENDE STUDIE HEEFT MEN KUNNEN CONCLUDEREN, DAT :

DE MURENA 2,2 L AL DADELIJK NAAR VOREN KOMT ALS EEN GEDUCHTE CONCURRENT VAN DE PORSCHE 924 EN DE ALFETTA.

DE ONTWIKKELING



DE MARKT. De MURENA valt zonder meer onder de sportwagens en derhalve zullen we alleen maar vergelijkingen maken binnen dat marktsegment.

In onderstaande tabel kunt u zien, dat :

- in Frankrijk en Italië de penetratie van sportwagens ruim 1 % bedraagt ;
- in Duitsland, Nederland en België de sportwagens tussen de 2 en 3 % van de globale verkopen uitmaken ;
- het percentage van 2,18 % voor Nederland inhoudt, dat er in 1979 tegen de 17.000 sportwagens verkocht zijn.

MARKT VAN DE SPORTWAGENS IN 1979

	MARKT SPORTWAGENS IN AANTALLEN	MARKT SPORTWAGENS IN % VERKOPEN
DUITSLAND	62419	2,43 %
BELGIE	19764	3,10 %
FRANKRIJK	24012	1,20 %
ITALIE	17937	1,20 %
NEDERLAND	16821	2,18 %



DE MARKT



Uit de vóór het op de markt brengen gehouden enquêtes komt de MURENA duidelijk naar voren als een wagen voor de "kenner", bestemd voor de fanatieke autorijders, voor hen die erg geïnteresseerd zijn in de techniek, voor wie het plezier in een auto hebben nog steeds bestaat en voor andere actieve mannen en vrouwen op wie prestaties een belangrijke aantrekkingskracht blijven uitoefenen. **Die eerste categorie cliënten vindt men voornamelijk in de leeftijdsgroep tussen 30 en 40 jaar, bij de dynamische topkaderleden, bij de vrije beroepen.**

De tweede categorie kopers wordt gevormd door allen die gevoelig zijn voor de esthetiek en het raffinement van het interieur, die het fijn vinden weer achter het stuur te zitten van een wagen die anders is.

Deze categorie gaat van de man met smaak tot degene die zich wil onderscheiden.

Deze twee doelgroepen hebben een eigenschap gemeen, namelijk dat ze zich wenden tot de fabrikant die het meest aantrekkelijke produkt biedt; de aantrekkingskracht van het aangeboden artikel gaat vóór elk ander motief bij het doen van een keuze.

DE PRIJS VAN DE MURENA LIGT IN DE BUURT VAN DIE VAN DE GROOTSTE EUROPESE WAGENS (604, 2400 GTI, 30 TX, enz.) EN DUIDELIJK LAGER DAN DIE VAN HET MODEL BIJ UITSTEK, DE PORSCHE 924.

DE PRIJS VAN DE MURENA LIGT IN DE BUURT VAN DIE VAN DE GROOTSTE EUROPESE WAGENS (604, 2400 GTI, 30 TX, enz.) EN DUIDELIJK LAGER DAN DIE VAN HET MODEL BIJ UITSTEK, DE PORSCHE 924.

EEN WAGEN DIE ONTWERPEN IS UITGAANDE VAN EEN MOTOR. Zelden is deze in de automobielwereld gebruikelijk uitdrukking zo op haar plaats geweest als voor de MURENA.

Het streven beslist sportief te zijn heeft er toe geleid de gebruikelijk eisen met betrekking tot de motorisering en de indeling voor de passagiers (2+2) te laten varen, wat het mogelijk heeft gemaakt de motor in het midden te plaatsen.

RESULTAAT :

- Een CX (luchtweerstandscoefficient) van 0,328, een van de beste die te bereiken is.
(Porsche 924 = 0,360 - 924 Turbo = 0,350 - Fuego = 0,347).
- Een strakke en nauwkeurige, maar soepele lijn, een origineel, ontegenzeggelijk fraai ontwerp.

EEN STIJL ZONDER ENIGE CONCESSIE OF TEKORTKOMING, ALLEEN MAAR GEBASEERD OP DE RESULTATEN VAN PROEVEN IN EEN WINDTUNNEL, EN DIE BESLIST HET WERKELIJK SPORTIEVE VAN DE WAGEN OPROEPT, HETGEEN BEVESTIGD WORDT DOOR DE BEREIKTE PRESTATIES : 1,6 liter : 182 km/u - 2,2 liter : 200 km/u.

EEN "LASERLIJN": De MURENA is ontegenzeggelijk fraai. De technische perfectie gaat gepaard met de plastische, ten einde :

- grotere prestaties te bereiken voor wat de acceleratie en de topsnelheid betreft ;
- bij te dragen om de rijkwaliteiten uitzonderlijk te maken (onberispelijke wegligging) ;
- de rijgeluiden bij hoge snelheid te elimineren ;
- het brandstofverbruik te verlagen (1 : 16,4 bij 90 km/u voor de motor van 1,6 liter).

EEN VORM DIE IN ALLE OPZICHTEN TECHNISCH VERANTWOORD EN UITERST DOELMATIG IS.

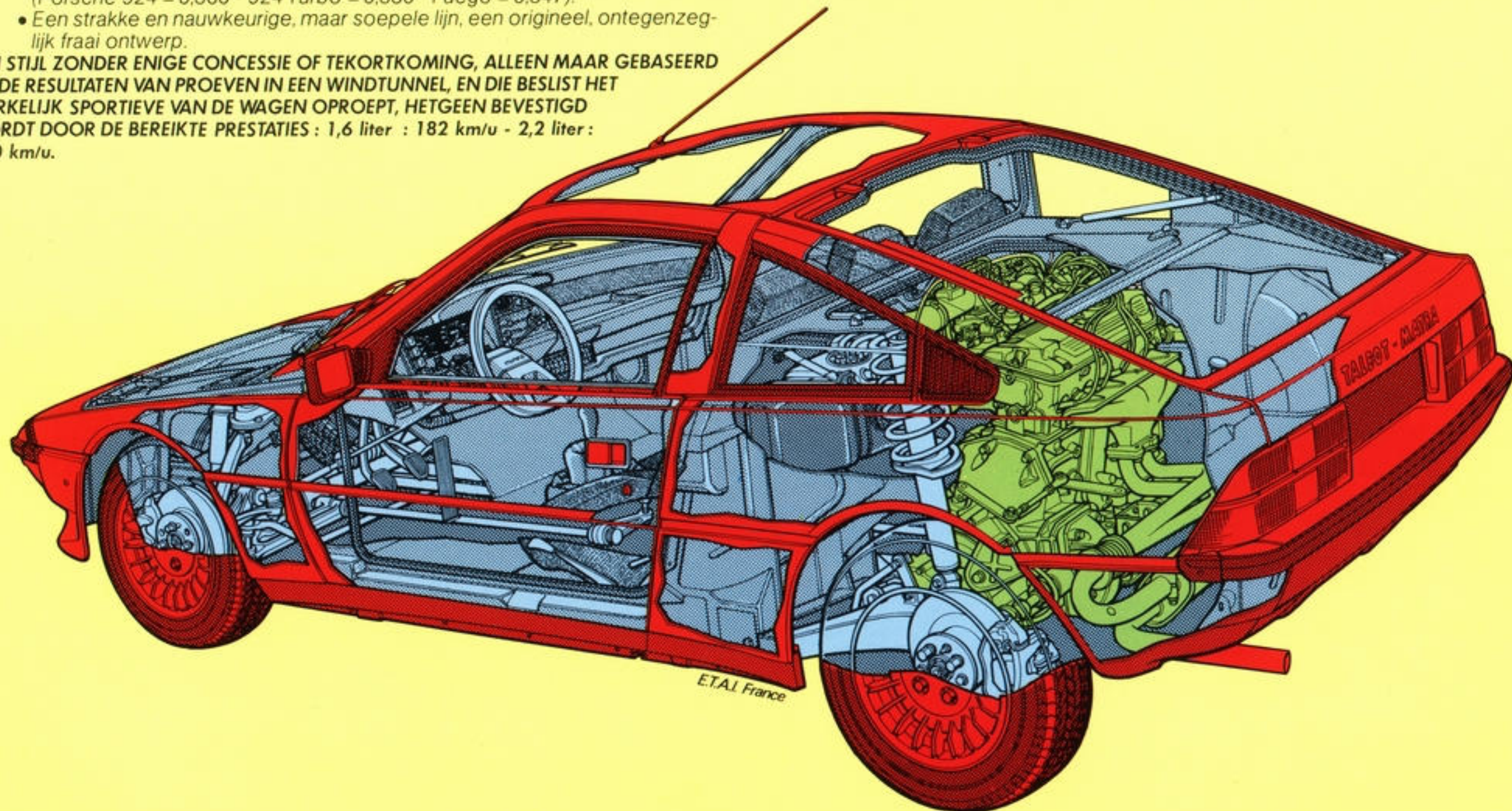

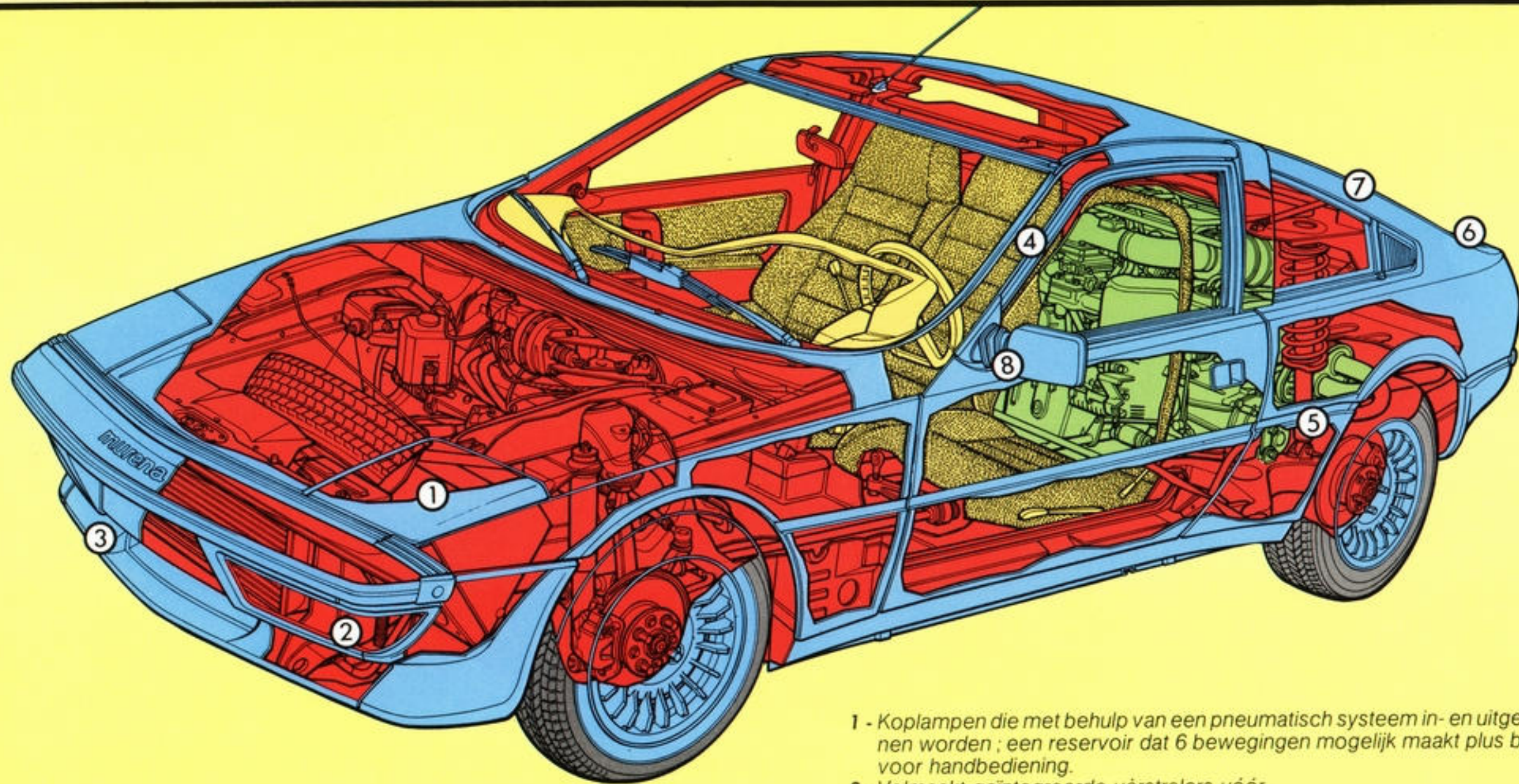

- 1 - Koplampen die met behulp van een pneumatisch systeem in- en uitgeklaapt kunnen worden ; een reservoir dat 6 bewegingen mogelijk maakt plus beveiliging voor handbediening.
- 2 - Volmaakt geïntegreerde verstralers vóór.
- 3 - Spoiler vóór, waardoor de luchtweerstand verminderd en de koeling verbeterd wordt.
- 4 - Stevige voorruitstijlen die vloeiend overgaan in het voorste carrosseriedeel.
- 5 - Zijkanten die de voorkant van de achterwielen afschermen.
- 6 - Geheel geïntegreerde achterspoiler.
- 7 - Doorlopende lijnen van dak en achterruit.
- 8 - Geprofileerde, van binnenuit verstelbare achteruitkijkspiegels :

EEN PANORAMISCH UITZICHT. Het zicht dat de MURENA biedt - een integrerend deel van de stijl - is uitzonderlijk, dank zij :

- een zeer grote, panoramische voorruit ;
- een achterraut die de hele ruimte achter beslaat ;
- 4 grote zijruiten ;
- ruitewisser met 2, flink brede bladen van 500 mm, die een zeer groot oppervlak bestrijken - 2 snelheden + elektrische ruitesproeier met 4 stralen + intervalschakelaar.
- Een interieur (net een glazen koepel) met een zicht dat bijna totaal is. De geïntegreerde stijlen zijn zo veel mogelijk teruggebracht.
Gezichtshoek : 290°.

OPTIMAAL GEBRUIK VAN DE BINNENRUIMTE.

- 4,07 m lang - zeer compact.
- 1,752 m breed : deze uitzonderlijke breedte heeft het mogelijk gemaakt de unieke formule van 3 plaatsen naast elkaar toe te passen.
In tegenstelling tot andere 2-deurssportwagens is de MURENA niet wat men wel voorzichtig een 2 + 2 persoonswagen noemt en waarin de passagiers achterin opgesloten zitten in een kleine ruimte, die in het algemeen geen zicht biedt en buitengewoon oncomfortabel is.

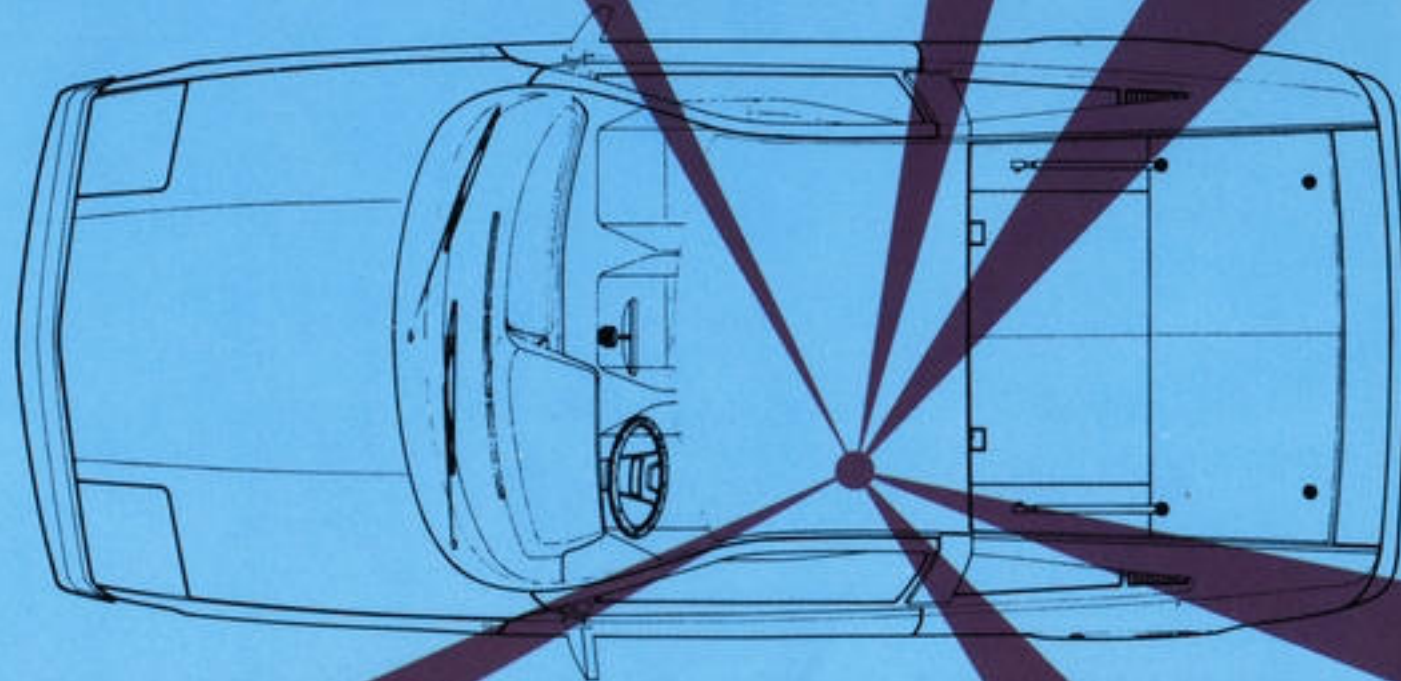

DE MURENA BIEDT PLAATS AAN 3 INZITTENDEN GESCHEIDEN NAAST ELKAAR, NAAR VOREN KIJKEND EN COMFORTABEL GEZETEN IN KUIPSTOELEN MET INGEBOUWDE HOOFDSTEUNEN ; DE MURENA BIEDT HET COMFORT VAN EEN LUXEWAGEN EN VOOR DE BESTUURDER DE IDEALE ERGONOMIE VOOR SPORTIEF, MAAR HEEL VEILIG RIJDEN.

De breedte van 1,534 m op ellebooghoogte is maximaal uitgebuit door :

- de armleuningen in de deurpanelen te integreren ;
- de stoel in het midden een beetje naar achteren te plaatsen, waardoor de bestuurder en de passagiers meer ruimte hebben gekregen en de passagier in het midden beter zit.

ALS MEN MET Z'N TWEEN RIJDT, KAN DE RUGLEUNING VAN DE STOEL IN HET MIDDEN NEERGEKLAPT WORDEN EN DAN KRIJGT MEN EEN BREDE ARMSTEUN TUSSEN DE 2 OVERBLIJVENDE STOELN.

DE BREEDTE

EEN COMPLETE EN FUNCTIONELE REEKS INSTRUMENTEN. De MURENA is een eersterangswagen met een complete reeks instrumenten, die afgestemd zijn op de prestaties. Alles, wat men maar wil weten over de werking van de wagen is er, bij elkaar, onder oog- en handbereik.

INSTRUMENTENPANEEL :

- snelheidsmeter met kilometerteller (6 cijfers) + dagteller
- toerenteller
- accu-conditiemeter
- oliedruk
- benzineniveau meter
- watertemperatuurmeter
- controlelampjes :
 - verklikker-knipperlichten
 - alarmknipperlichten
 - stadslicht
 - groot licht
 - benzinereserve
 - remblokslijtage
 - + remvloeistofpeil
 - lading accu

5 DRUKTOETSEN :

- verstralers
- mistachterlampen
- achterrautverwarming
- controle verklikkerlampje remvloeistofpeil
- alarmknipperlichten

NAAST HET CONTROLEPANEEL :

- digitaal klok
- bediening ventilatie/verwarming met verlichting
- regelbare weerstand verlichting controlepaneel
- controlelampjes :
 - motoroliepeil
 - handrem
 - mistachterlampen
 - achterrautverwarming

DASHBOARD :

- opbergruimte onder dashboard
- verse luchtopening : 1 links - 2 in het midden
- asbak met verlichting
- aansteker met verlichting

STUURKOLOMSCHAKELAARS :

- ruitewisser met 2 snelheden + intervalschakelaar
- elektrische, aan de ruitewisser gekoppelde ruitesproeier
- bediening richtingaanwijzers
- 2 elektromagnetische claxons
- bediening verlichting :
 - stadslicht
 - dimlicht
 - grootlicht
- lichtsignalen (verstralers).



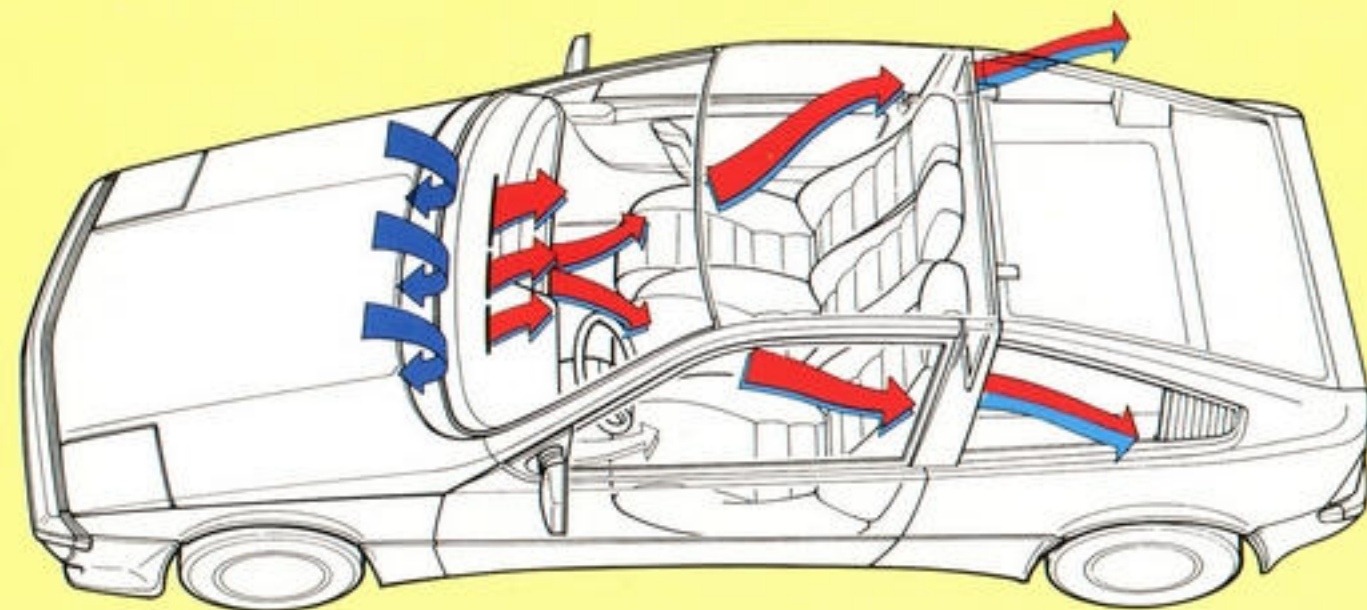

BINNENUITRUSTINGEN

MURENA
1,6 L 2,2 L

MURENA
1,6 L 2,2 L

Inbouwkit voor radio	●	●	Elektrisch bediende zijruiten vóór	●	●
Antenne ontstoring			Moquette	●	●
2 luidsprekers	●	●	Verstelbare stoel bestuurder	●	●
Stofhoes versnellingspookje			Stoel passagier in het midden met neerklapbare rugleuning die dan een armleuning en een opbergruimte vormt + hoofdsteun die weggeklapt kan worden	●	●
Voetsteun aan de kant van de bestuurder	●	●	Stof bekleding	●	●
Kaartleeslampje in plafond	●	●	Velours bekleding		●
Achteruitkijkspiegel binnen met dag- en nachtstand	●	●	Geluidsisolerende scheidingsruit tussen interieur en bagageruimte	●	●
Zonneklep met opbergtas aan de kant van de bestuurder	●	●	Losse en in de koffer neerklapbare bagageklep	●	●
Zonneklep met spiegeltje aan de kant van de passagier	●	●	Vloerbedekking in de koffer	●	●
Geheel beklede deurpanelen	●	●			
Wijde opbergtas in portier	●	●			
Handgreep en geïntegreerde portierkruk	●	●			

EEN LUXE INTERIEUR MET EEN LUXE AAN DETAILS. De MURENA is een coherente wagen. Het niveau dat hij heeft, vraagt om een binnenbekleding, een afwerking, opbergruimtes en uitrustingen van standing :

- velours voor de stoelen van de 2.2 liter en stof met een "visgraat" voor de 1.6 liter. Moquette onder de voeten, hoogwaardige bekleding, met op elkaar afgestemde kleuren, materialen en motieven.
- Het verwarmings-ventilatiesysteem is compleet en maakt alle instellingen mogelijk, van de hoogste tot de laagste, en naar alle richtingen. Drie verstelbaar luchtverversers en een verwarmde achterraut maken het systeem compleet.
- De asbak en de aansteker hebben één verlichting, het klokje is een kwartsuurwerk met wijzers, alles is voorzien voor het inbouwen van een radio, de buitenspiegels kunnen van binnenuit versteld worden, de verlichting van het instrumentenbord kan geregeld worden met behulp van een dimmer, enz.
- Teneinde het rijden gemakkelijker te maken, heeft men de bestuurdersruimte duidelijk gescheiden gehouden van de ruimte voor de passagiers : alle instrumenten zijn bij elkaar gebracht.
- Er zijn veel opbergruimtes, zowel op als onder het dashboard, in de deurpanelen en op de brede console die men krijgt door de rugleuning in het midden neer te klappen.

VOOR EEN SPORTIEVE WAGEN KIEST MEN, ZONDER OOK MAAR EVEN TE AARZELEN, DE TECHNIEK VAN DE MOTOR IN HET MIDDEN, ALS MEN EEN MAXIMAAL RENDEMENT VAN DE MOTOR EN EEN MAXIMALE WEGLIGGING WENST. KORTOM DE "FORMULE 1" TECHNIEK. Dat is dan ook de techniek die voor de MURENA aangehouden is. Gevolgen:

- Een ontwerp zonder dwingende eisen, een perfecte stijl en een perfecte CX.
- Een ideale verdeling van de gewichten met, wat de MURENA betreft, 415 kg vóór en 585 kg achter (1,6 liter)
- 435 kg vóór en 615 kg achter (2,2 liter).

Bedoeld evenwicht, in combinatie met de concentratie van het gewicht in het midden en de dwarsplaatsing van de motor, maakt, dat de best mogelijke resultaten bereikt kunnen worden:

- **De wegligging.** Buitengewoon: met een ruime marge voor wat de actieve veiligheid betreft. De reserve aan stabiliteit is zodanig, dat onhandigheden of verkeerde manoeuvres niet de gevolgen hebben die ze bij een andere wagen zouden kunnen hebben.
- **De wendbaarheid.** Onvergelijkbaar: de wagen draait rond een gewicht in het midden, waarbij de massa's volmaakt in evenwicht blijven, de stuurinrichting lustert goed en het sturen gaat gemakkelijk. De draaicirkel is 11,42 meter.
- **De wegvastheid.** Bij het optrekken geen "laveren"; het vermogen van de wagen wordt maximaal gebruikt.

- **De doeltreffendheid bij het remmen.** Opmerkelijk: perfecte verdeling van de gewichten en de stabiliteit ervan, aangepast aan de plotselinge krachten die de wagen ondergaat.

DANK ZIJ DE DWARSGEPLAATSTE MOTOR IN HET MIDDEN HEEFT DE MURENA EEN AANTAL UITZONDERLIJKE RIJEIGENSCHAPPEN, TERWIJL HET TOCH OM EEN WAGEN VOOR EEN GROTE CLIENTENKRING GAAT.

DE TECHNIEK ONDER HANDBEREIK. De opstelling van de motor in het midden houdt niet in, dat dat moeilijkheden met zich meebrengt, indien er werkzaamheden uitgevoerd dienen te worden aan die motor:

- Het aandrijfaggregaat dat zich in het hart van de wagen bevindt, blijft heel goed bereikbaar, zowel wat het geheel als wat de onderdelen ervan betreft.
- Dank zij de achterklep, die helemaal opgetild kan worden, en de motorkap, die gemakkelijk verwijderd kan worden, kunnen controle- en afstelwerkzaamheden probleemloos uitgevoerd worden.
- De accu, het gesloten koelsysteem met aluminium radiator (betere warmte-uitwisseling) en elektrische koelventilator die bediend wordt door een thermostaat (geen verlies aan vermogen - winst voor wat het gebruik betreft) zitten onder de voorkap, wat het controleren en onderhouden gemakkelijk maakt.



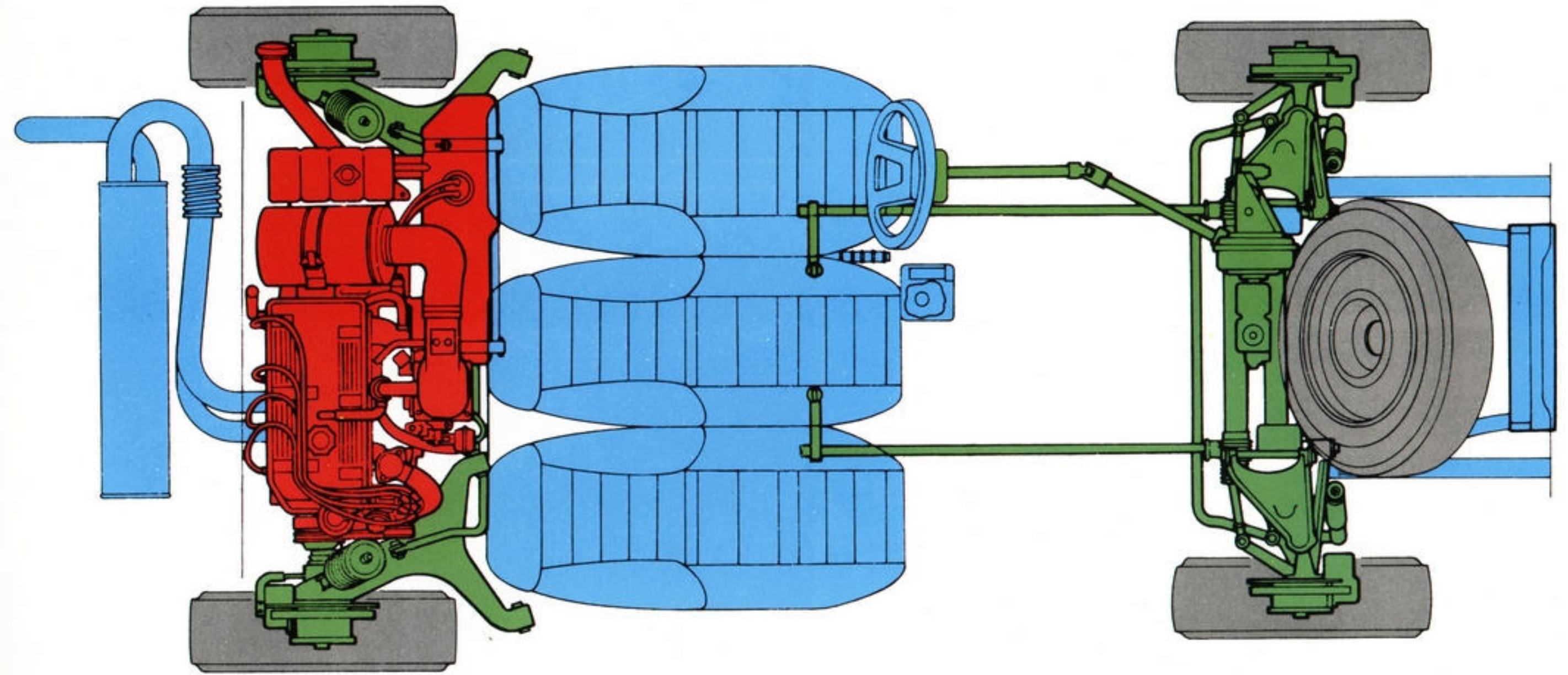

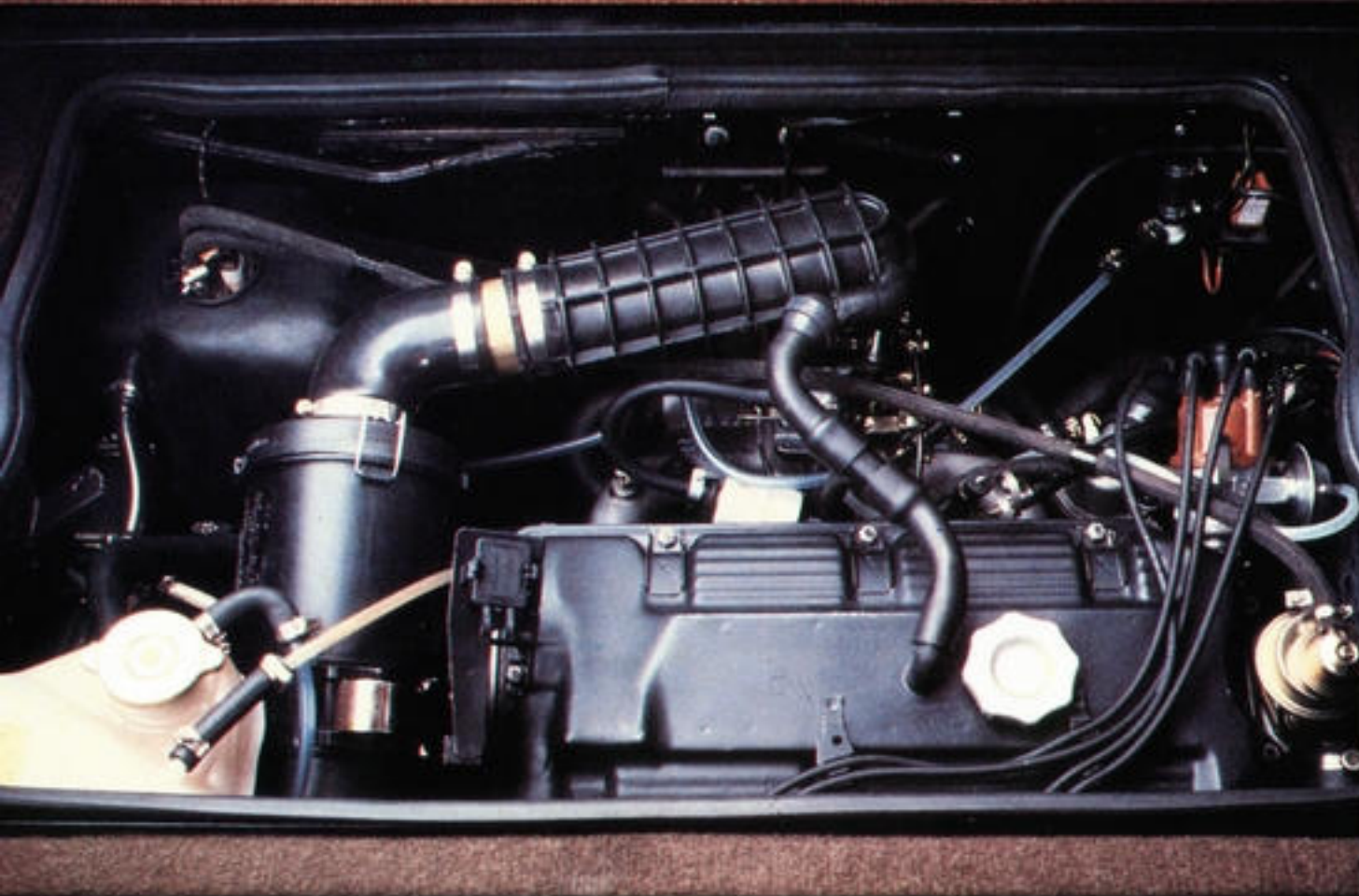
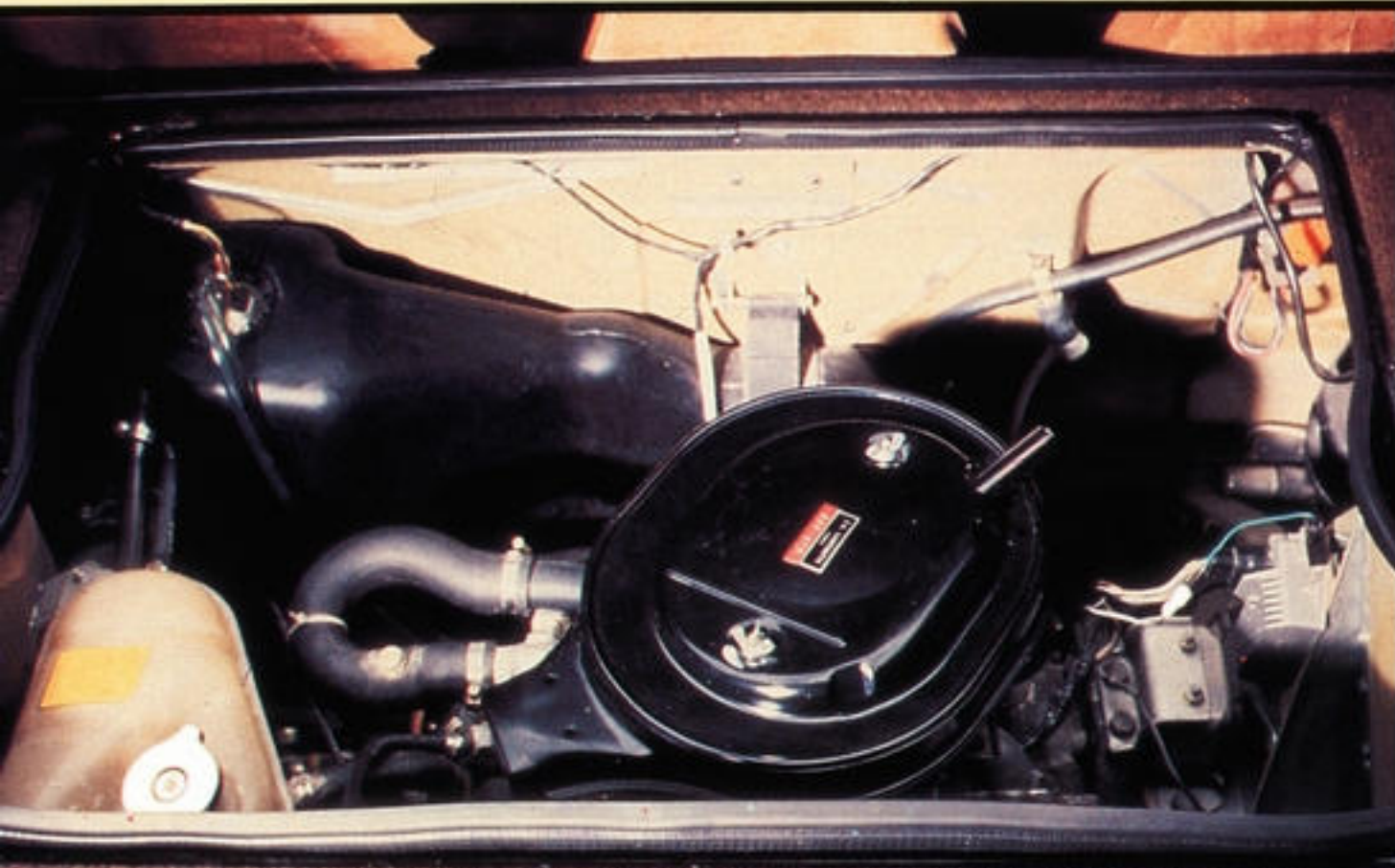

1,6 LITER. de MURENA is leverbaar met een motor van 1,6 liter en 68 DIN kW (92 pk).

- Het koppel van 13,5 daN.m bij 3.200 omw./min. zorgt voor een zeer prettig aandoende souplesse in het gebruik en voor de bij een laag toerental benodigde pk's.
- De ontsteking is elektronisch, met Hall-effect, en biedt alle voordelen die deze techniek met zich meebrengt ten aanzien van het starten, het onderhoud en het rendement van de motor.

ECHT "SPORTIEVE" PRESTATIES

MAXIMUMSNELHEID	182 km/u
1.000 m met staande start	33"3
400 m met staande start	17"3

GROTE BESPARING OP HET BRANDSTOFVERBRUIK (UTAC-NORMEN)

1: 16,7, bij 90 km/u constant
1: 13,7, bij 120 km/u constant
1: 9,5 in de stad.

ALLE CIJFERS MET BETREKKING TOT DE MOTOR VAN 1,6 LITER :

Cilinderinhoud (cm ³)	1.592
Boring/slag (mm)	80,6 x 78
Max. vermogen en overeenkomstig toerental : DIN-kW	68 bij 5.600 omw./min.
DIN-pk	92 bij 5.600 omw./min.
Max. koppel in DIN daN.m en overeenkomstig toerental	13,5 bij 3.200 omw./min.
Carburateur	dubbele
Compressieverhouding	9,35 : 1
Generator	wisselstroomgenerator
Accu	12 V/50 A + elektronische regelaar klasse 240/48 AH (starten bij - 20°)
Mechanische startmotor	getransistoriseerde ontsteking met HALL effect
Diagnosestekker	

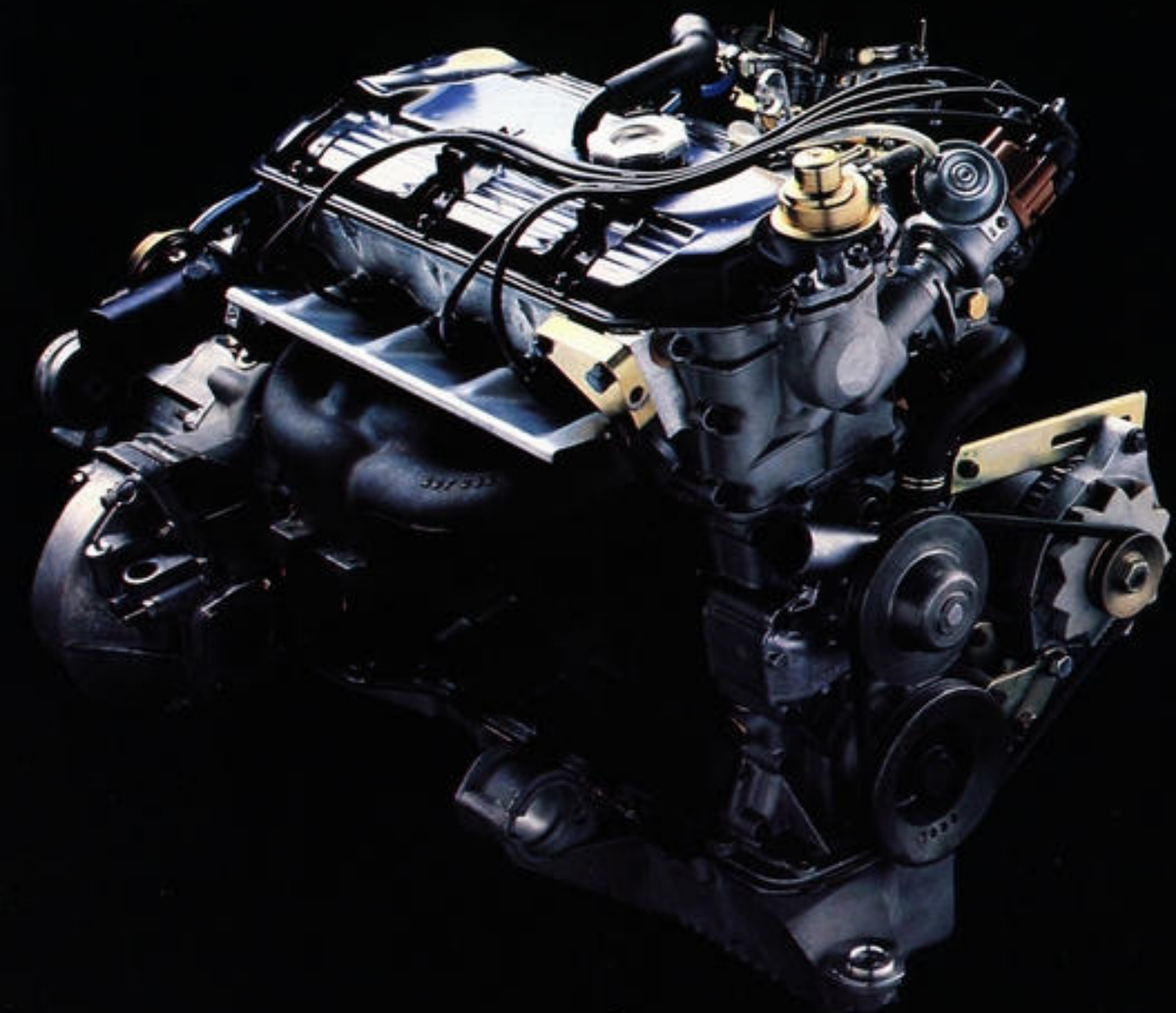

2,2 LITER. De MURENA is ook leverbaar met een motor van 2,2 liter, 87 DIN kW (118 pk) en een bovenliggende nokkenas :

- Het koppel van 18,5 daNm bij 3.000 omw./min. zorgt voor een maximaal vermogen bij laag toerental en geeft de motor een souplesse die heel goed te vergelijken is met die van een 6-cilinder.
- Tweetrapscarburateur, aangepast luchtfilter en oliecarter, elektronische ontsteking.
- De 87 kW's die ontwikkeld worden bij 5.800 omw./min. betekenen bij de 1.050 kg van de wagen één van de meest gunstige verhoudingen tussen gewicht en vermogen.
- Dank zij zijn prestaties valt de MURENA onder de meest veelbelovende wagens van nu.

TER VERGELIJKING...

	MURENA	PORSCHE 924
MAXIMUMSNELHEID	200 km/u	204 km/u
1.000 m met staande start	31"	32"3
van 0 tot 100 km/u		9"6

ALLE CIJFERS MET BETREKKING TOT DE MOTOR VAN 2,2 LITER :

Cilinderinhoud (cm ³)	2.155
Boring/slag (mm)	91,7 x 81,6
Max. vermogen en overeenkomstig toerental : DIN-kW	87 bij 5.800 omw./min.
DIN-pk	118 bij 5.800 omw./min.
Max. koppel in DIN daN.m en overeenkomstig toerental	18,5 bij 3.000 omw./min.
Carburateur	tweetraps
Compressieverhouding	9,45 : 1
Generator	wisselstroomgenerator
	50 ampère + elektronische regelaar
Accu	klasse 240/48 AH (starten bij -20°)
	getransistoriseerde ontsteking

Mechanische startmotor
Diagnosestekker

BRANDSTOFVERBRUIK volgens UTAC-normen

- Bij 90 km/u, constante snelheid :
- Bij 120 km/u, constante snelheid :
- In de stad :



TWEE 5-VERSNELLINGSBAKKEN MET UITSTEKENDE OVERBRENGINGSVERHOUDINGEN.

Zoals men mag verwachten bij dit soort wagen zijn de twee motorversies van de MURENA standaard uitgerust met een 5-versnellingsbak, die bediend wordt door een kort en goed luisterend pookje dat zorgt voor soepel en snel schakelen. De overbrengingsverhoudingen tussen versnellingsbak en differentieel zijn gekozen teneinde :

- het sportieve van de MURENA te bevestigen door buitengewone prestaties op het gebied van acceleratie en topsnelheid mogelijk te maken ;
- de grootst mogelijke motorkracht te verkrijgen ;
- een grote souplesse bij het rijden te geven, met name in de stad ;
- besparingen aan brandstof te bevorderen.

BIJ DE 1,6 LITER... Verlengde overbrengingsverhouding van de 5^e versnelling (eindreductie 63 x 13). Hij wordt bediend door een zelfnastellende koppeling, met een diameter van 200 mm.

BIJ DE 2,2 LITER... De versnellingsbak is er één met een eindreductie van 63 x 13. Koppelingsplaat met een doorsnede van 215 mm. Drukgroep met diafragmaveer en hydraulische bediening.

BIJ BEIDE MOTORVERSIES... De aandrijf-as bestaat uit 3 delen : een niet verende as tussen het differentieel en een steunlager op het motorblok en 2 korte, van 2 koppelingen voorziene aandrijfassen van gelijke lengte.

- Een en ander zorgt voor een betere kinetische balans en vermindering van het onafgevoerde gewicht, hetgeen de wagen een beter evenwicht en een uitstekende wegligging geeft. Bovendien worden trillingen voorkomen.

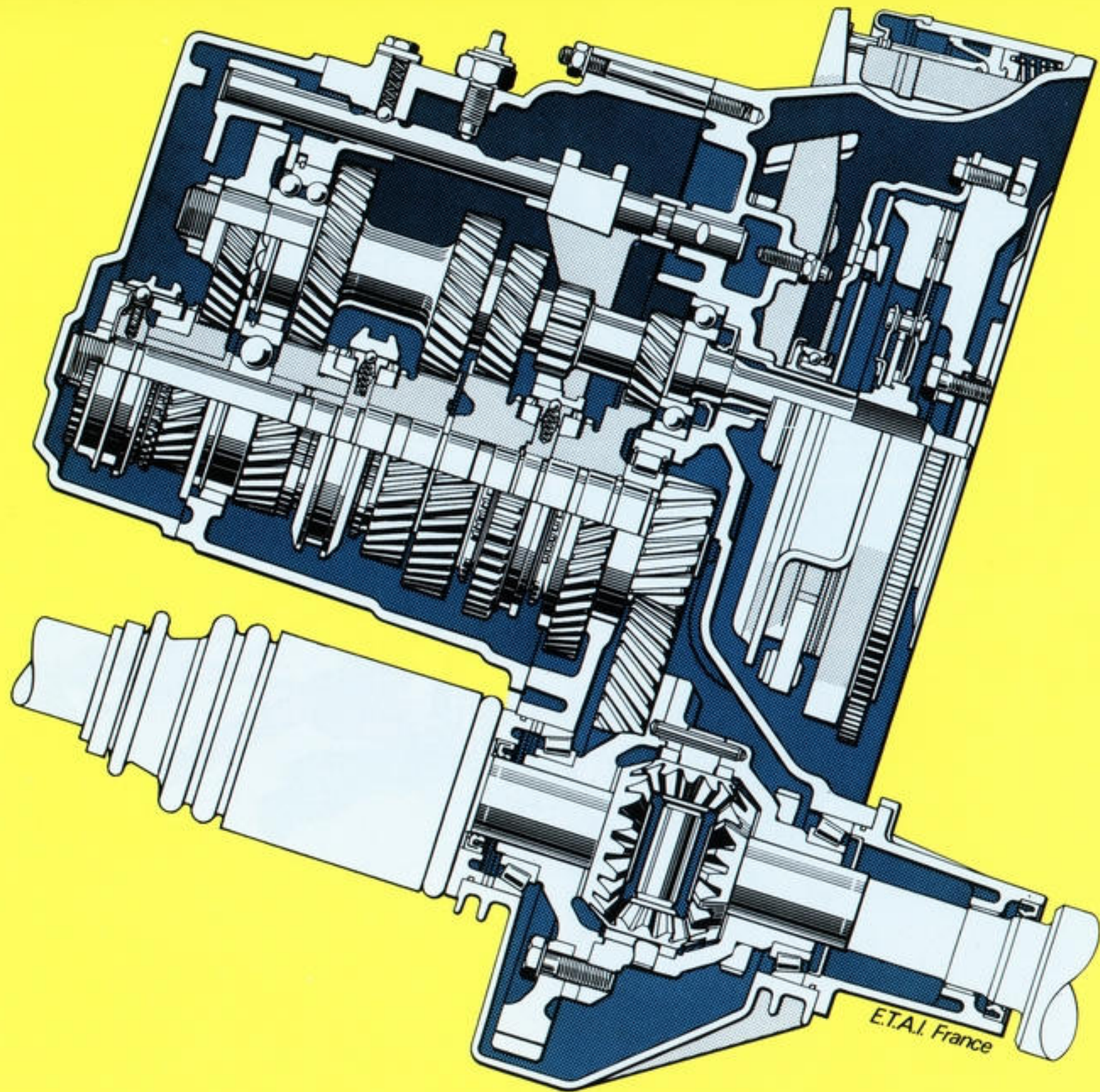

DE 5-VERSNELLINGSBAK

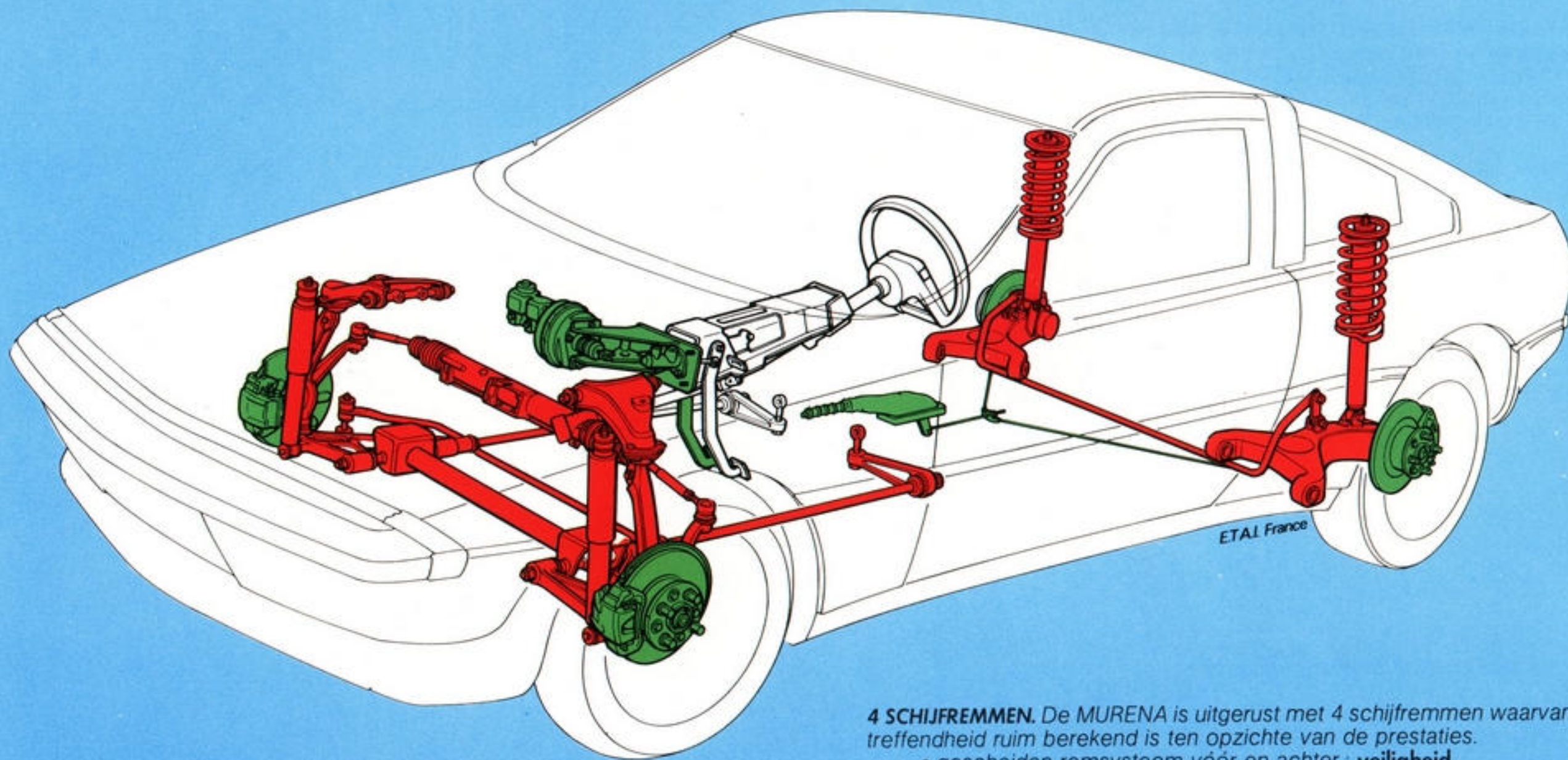

4 SCHIJFREMMEN. De MURENA is uitgerust met 4 schijfremmen waarvan de doeltreffendheid ruim berekend is ten opzichte van de prestaties.

- gescheiden remsysteem vóór en achter : **veiligheid.**
- rembekrachtiging : **snel vermogen.**
- remkrachtbegrenzer, die onafhankelijk is van de belasting van de achterwielen : **geen plotseling blokkeren.**
- zelfstellend : geen verlies van remvermogen.
- controlelampje voor het peil van de remvloeistof : **controle.**
- controlelampje voor de slijtage van de remblokken : **voorzorg.**
- totaal remoppervlak : 1092 cm² per wiel vóór,
1042 cm² per wiel achter

} veiligheid

EEN OPMERKELIJKE WIELOPHANGING. Teneinde onder alle omstandigheden het hoofd te kunnen bieden aan wegoneffenheden, is de MURENA voorzien van een originele en opmerkelijke vering.

NIEUW : EEN ACHTERVERING MET GETROKKEN WIELDRAAGARMEN EN SCHUINE AS. Een samenstel dat meer in het bijzonder het "accordeon"-effect van de veren uitschakelt.

- de armen van gelaste staalplaat zitten d.m.v. silentblocs aan het chassis bevestigd. De schroefveren zitten concentrisch ten opzichte van de schokbrekers, met de bovenkant tegen het chassis en met de onderkant tegen een met het huis van de schokbreker verbonden schotel : **comfort - veiligheid.**
- de veren zijn geluidsisolerend en hebben progressieve spiralen : **betere filtrering van de geluiden, comfort.**
- de schokbrekers zijn dubbelwerkend, hydraulisch, met kleppen met ingebouwde aanslagen : **robuustheid - comfort.**
- de stabilisatorstang heeft een diameter van 17 mm : **koersvastheid - robuustheid.**

ONAFHANKELIJK GEVEERDE VOORWIELEN

- onafhankelijk geveerde wielen met torsieveren in lengte richting
- triangels overdwars
- stabilisatorstang
- in de schokbrekers ingebouwde aanslagen
- bevestigingen op rubberen draaipunten : **doeltreffend uitschakelen van de rijgeluiden.**

**veiligheid
robuustheid**

4 WIELEN + 1

MURENA 1,6 LITER

- stalen wielen - opengewerkte wielschijven
- zilverkleurig
- afmetingen 5 1/2 J x 13
- Michelin XVS radiaalbanden
vóór 175 x 70 HR 13
achter 195 x 70 HR 13
- als extra : lichtmetalen velgen.

MURENA 2,2 LITER

- lichtmetalen velgen
- zilverkleurig
- afmetingen : 6 J x 14
- Pirelli serie 60 radiaalbanden
(geringere hoogte → uitstekende wegligging en koersvastheid)
vóór 185 x 60 HR 14
achter 195 x 60 HR 14

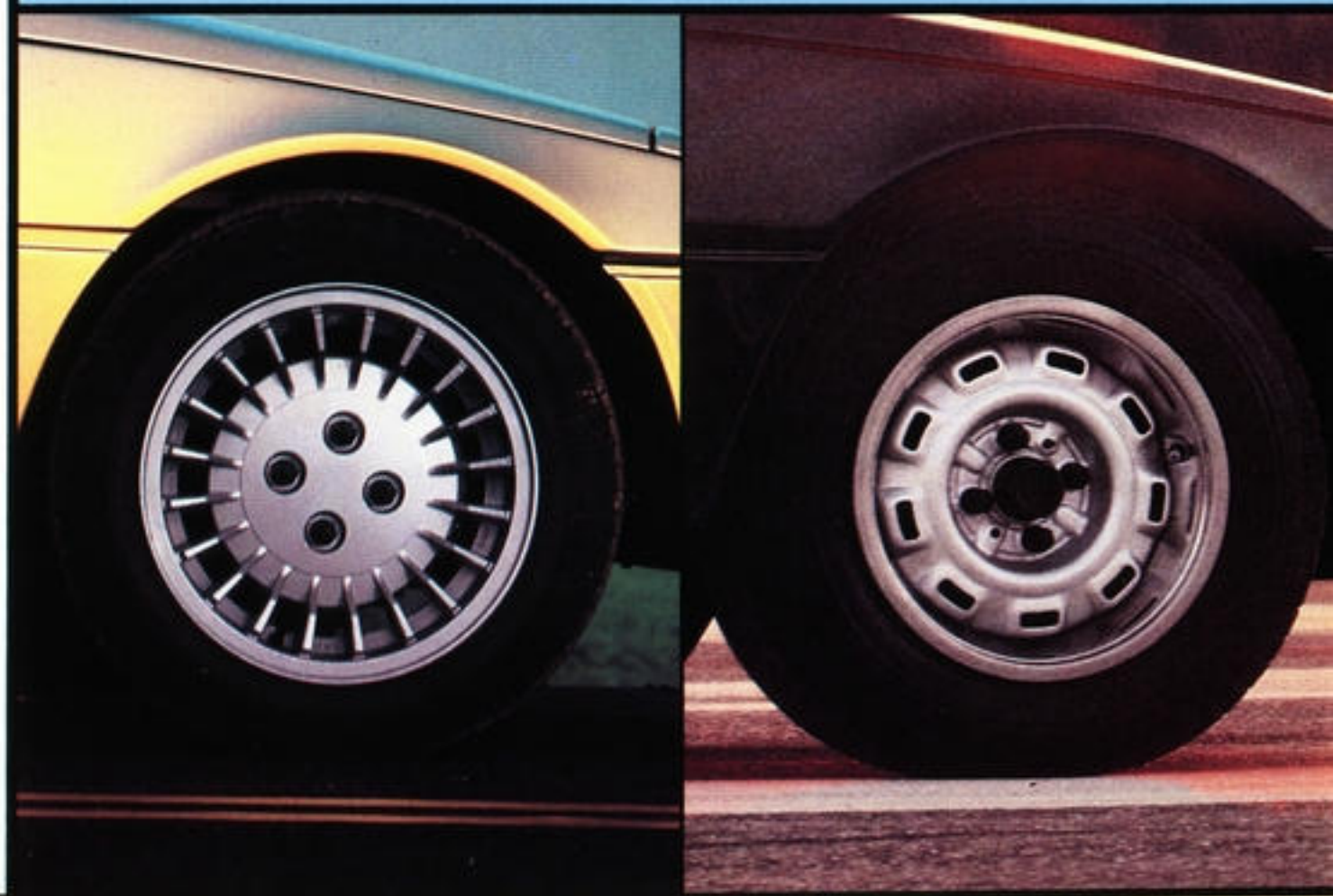
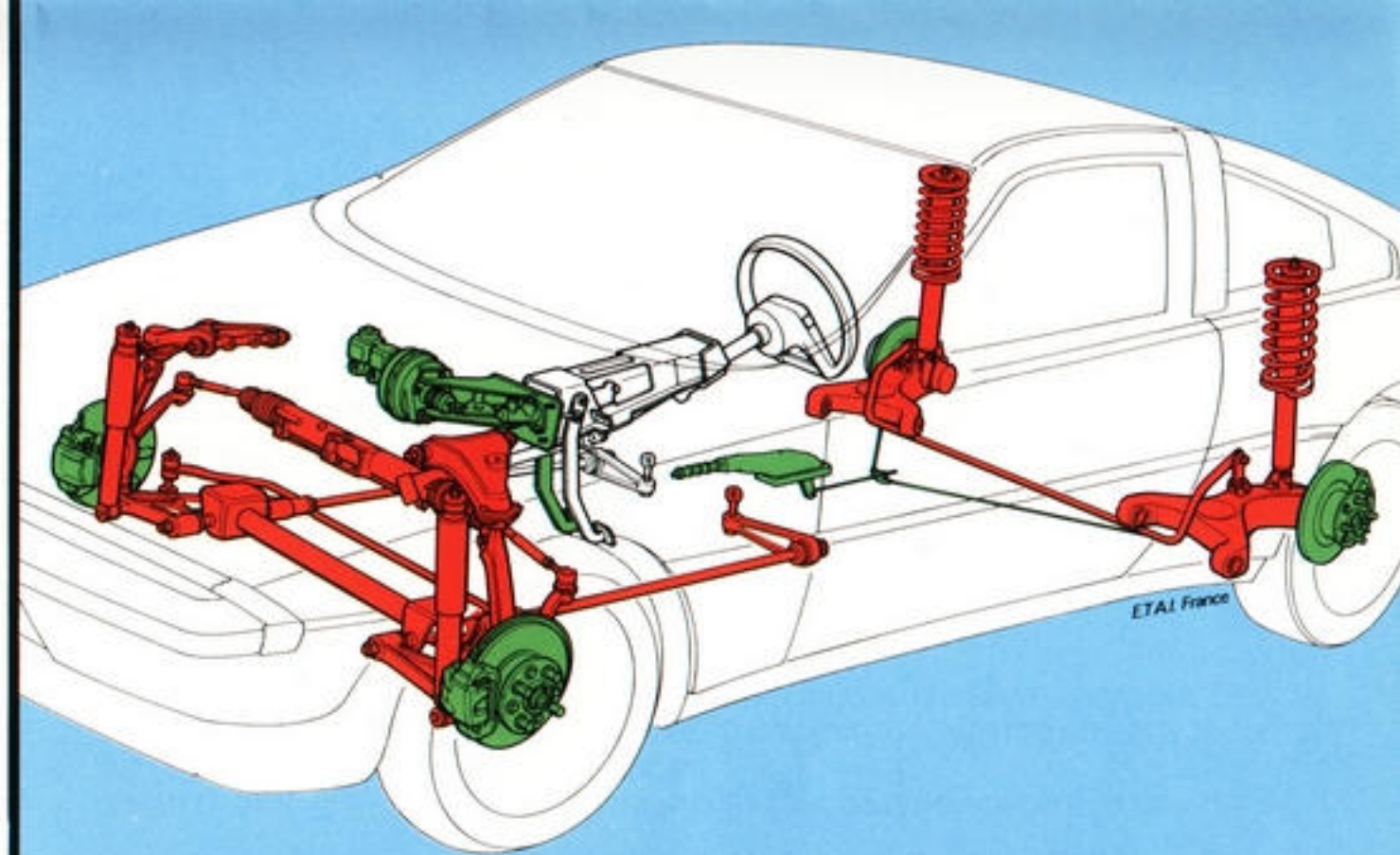



EEN STABIEL MATERIAAL. De carrosserie van de MURENA is van gemengd materiaal waarvan de samenstelling als volgt is :

- een derde glasvezel
- een derde minerale vulstof
- een derde organisch bindmiddel (hars).

IN TEGENSTELLING TOT EEN THERMOPLAST VORMT DEZE SAMENSTELLING EEN PERFECT STABIEL MATERIAAL, DAT, BIJ HETZELFDE GEWICHT, STERKER IS DAN STAAL. Talrijke proefnemingen hebben deze belangrijke eigenschap aangetoond. Die proeven zijn uitgevoerd in researchlaboratoria voor ruimtevaartuigen (versnelde veroudering tussen - 40° en + 120°, vochtige warmte, droge kou, enz...).

VOOR EVENTUELE REPARATIES ZIJN ALS LOSSE ONDERDELEN VOORZIEN : DE 4 MEEST KWETSBARE HOEKEN VAN DE CARROSSERIE, NAMELIJK DE BUMPERS, DE MOTORKAP EN DE PORTIEREN. HET VERVANGEN LEVERT GEEN SPECIFIEKE PROBLEMEN OP.

20 KILO ZINK. Dat is precies het gewicht van de bescherm laag van zink die elke MURENA krijgt door warm galvaniseren.

De hele constructie wordt 8 minuten lang in een bad met 350 ton op 460° gebracht zink gedompeld. Ook de binnenkanten van holtes worden gegalvaniseerd, dank zij speciaal daarvoor aangebrachte openingen.

DIT BESCHERMINGSSYSTEEM, DAT UNIEK TER WERELD IS, ZORGT VOOR EEN PRAKTISCH LEVENSLANGE ROESTWERING. BOVENDIEN VERHOOGT HET DOOR OMZETTING VAN DE MOLECULEN DE STARHEID VAN DE PLATEN MET 45 %, HETGEEN HET MOGELIJK MAAKT GEWICHT TE WINNEN OP DE DIKTE, ZONDER DAT DAT AFBREUK DOET AAN DE STEVIGHEID. Matra heeft deze eerste installatie ter wereld voor het verzinken van auto's door warm galvaniseren speciaal voor de MURENA ontworpen en ontwikkeld. De constructies worden vooraf in volautomatische installaties ontvet, gewassen, afgebeten met zuur en vervolgens opnieuw gewassen.

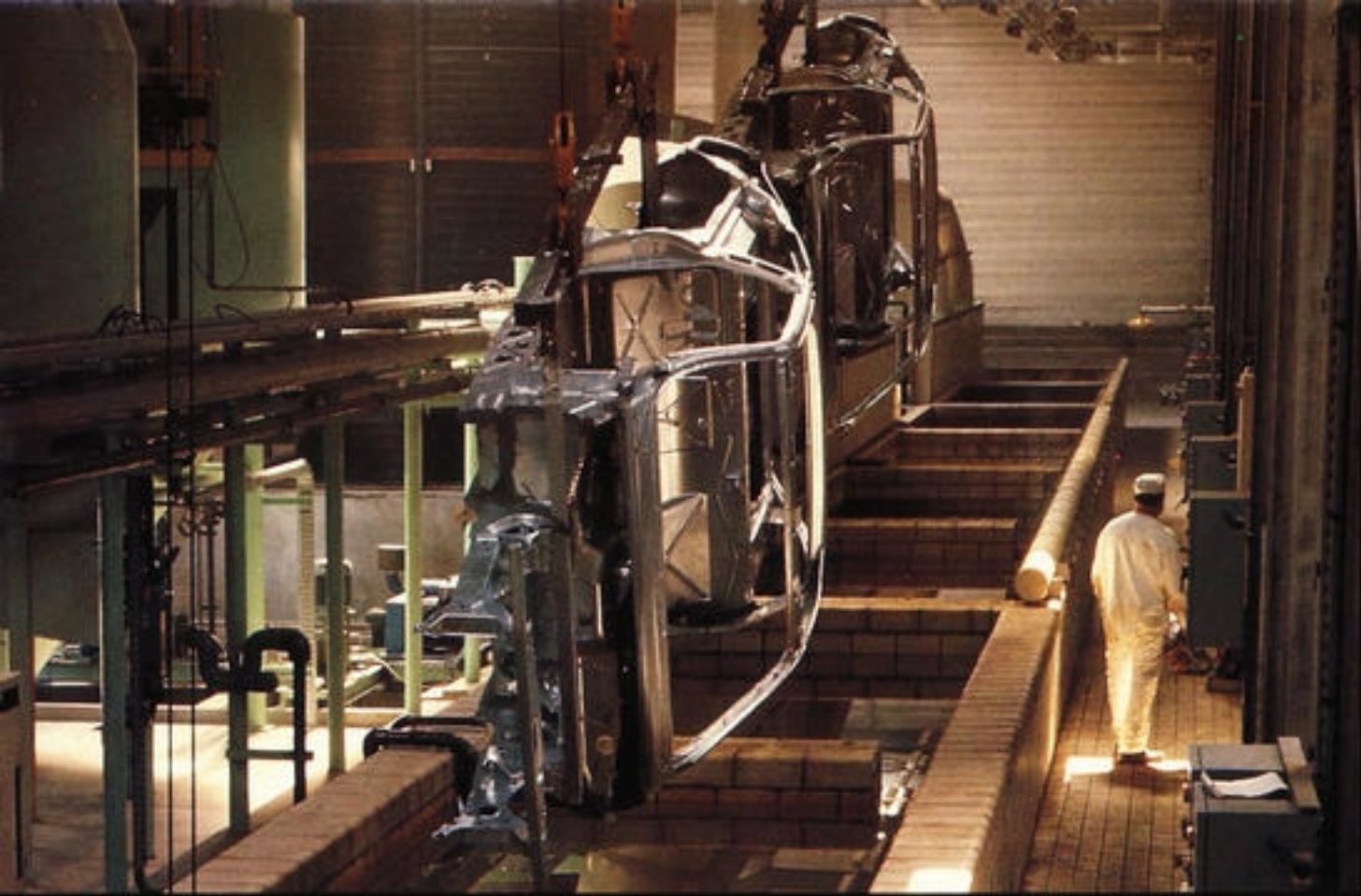

DIEP PENETRERENDE LAKLAGEN. Elke MURENA krijgt 2 lagen polyurethaanlak (plus een vernislaag voor de metallic kleuren).

Dank zij het polyesterharsbindmiddel in de samenstelling van het basismateriaal, kan de lak rechtstreeks aangebracht worden en "versmelt" letterlijk met de carrosserie door chemische inwerking.

IN DE PRAKTIJK IS HET ALSOF DE MURENA IN DE DIEPTE GEKLEURD IS. Bovendien vormt de lak een veerkrachtige bescherming tegen opspattend grint.

TENSLLOTTE HEBBEN DE POLYURETHAANLAKKEN DIE GEBRUIKT WORDEN, EEN DEKKEND VERMOGEN DAT 50 % HOGER LIGT DAN DE TRADITIONELE LAKKEN EN DE LAKLAGEN VAN DE MURENA BLIJVEN DAN OOK UITZONDERLIJK LANG GLANZEND.

ONTWORPEN OM WEERSTAND TE BIEDEN. De MURENA is niet alleen ontworpen om betrouwbaarder te zijn dan de gemiddelde wagen, maar ook om een maximale passieve veiligheid te bieden. De wagen voldoet ruimschoots aan de geldende normen, maar ook aan de nog strengere die nu nog alleen maar bestaan in de vorm van een wetsontwerp. Van kracht zijnde normen met betrekking tot een aanrijding vóór, de uitstekende delen aan de buitenkant en de bescherming van de passagiers in het interieur :

- De voortrein gaat maar heel weinig naar achteren, dank zij de verschillende beschermingspunten van de constructie en het tegen holle ruimten met een zeer grote doorsnede stuiten van de banden.
- De motor wordt op zijn plaats gehouden door steunen die zeer felle acceleraties kunnen incasseren en vormt een uitstekende bescherming voor de passagiers in geval van een aanrijding achter. Die bescherming komt natuurlijk nog bij die door de progressieve vervormbaarheid van de constructie achter.
- In geval van omkantelen (er wordt nog een studie van de normen gemaakt) zorgt een rolbar, die bijzonder star is, voor de onvervormbaarheid van het interieur van de MURENA.
- Het fiberglas waar de verschillende onderdelen van de carrosserie uit bestaat, neemt de botsingsenergie heel goed op en speelt een zeer actieve rol bij het beveiligen van de passagiers.
- In het interieur hebben de bekledingen van de deuren en van het dashboard, de constructie van het stuur en de verschillende instrumenten aan de ene kant geen uitstekende delen en aan de andere kant wel de soepelheid, zoals voorgeschreven in verschillende Europese reglementen.

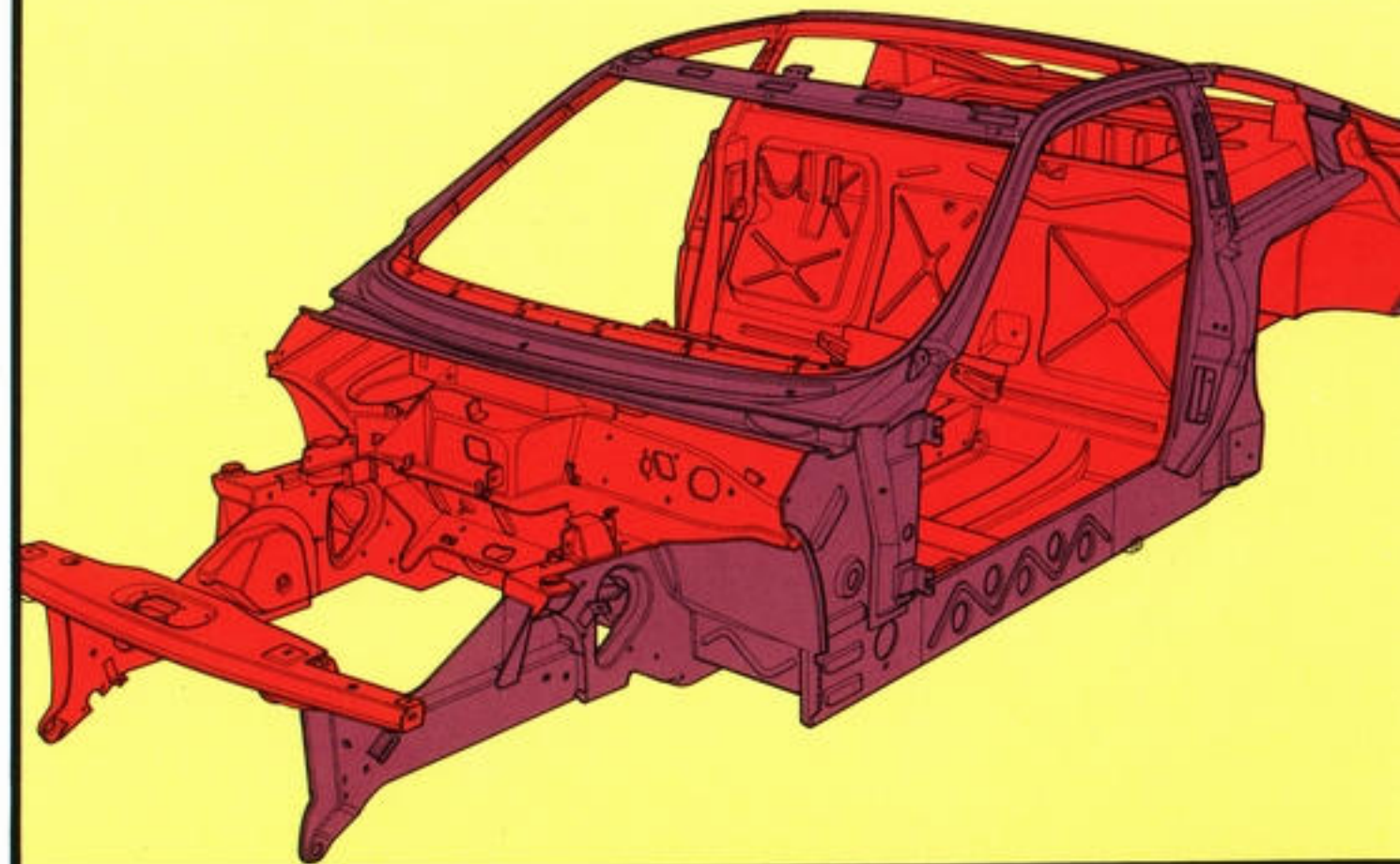

DE CARROSSERIE



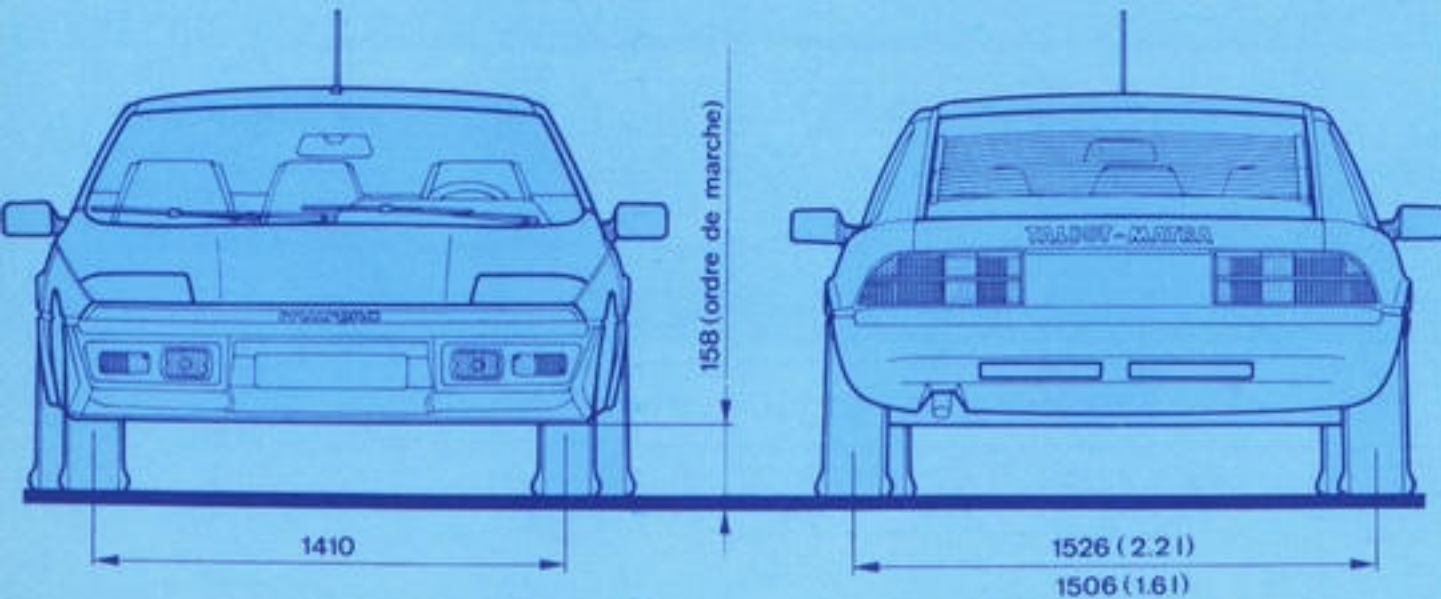
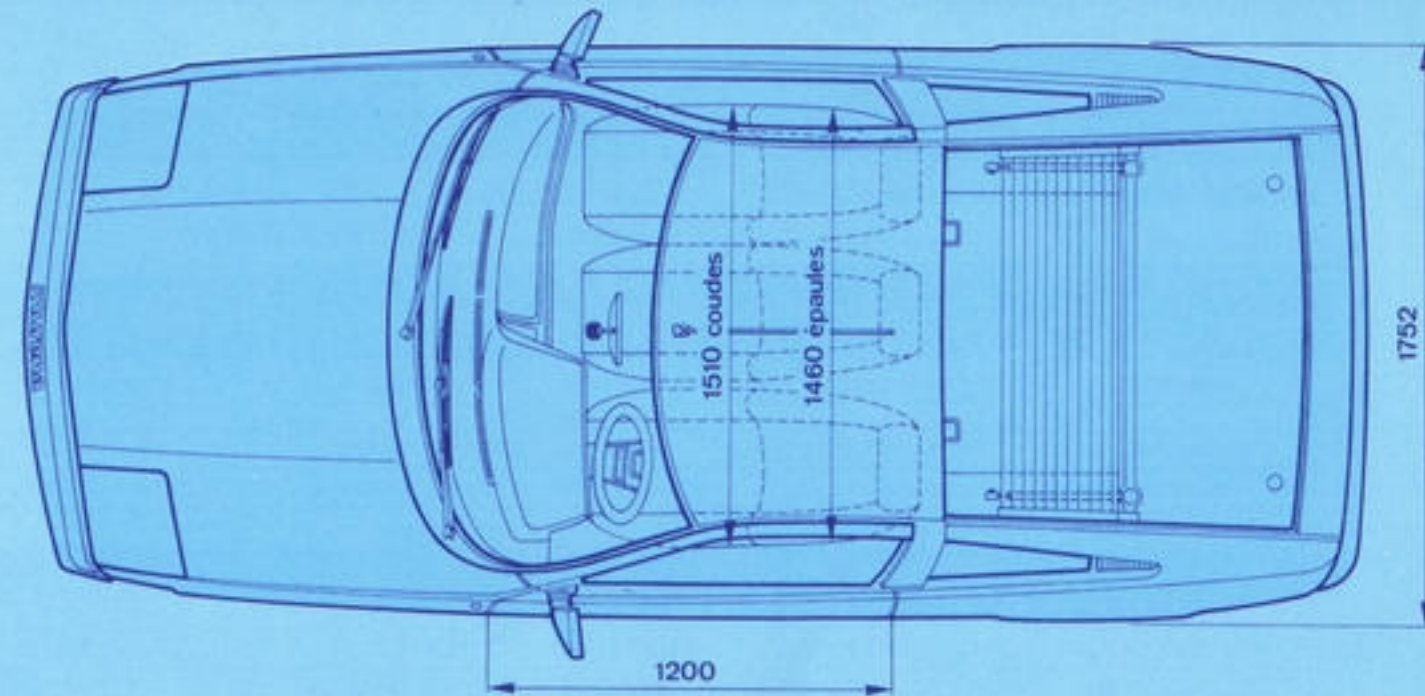
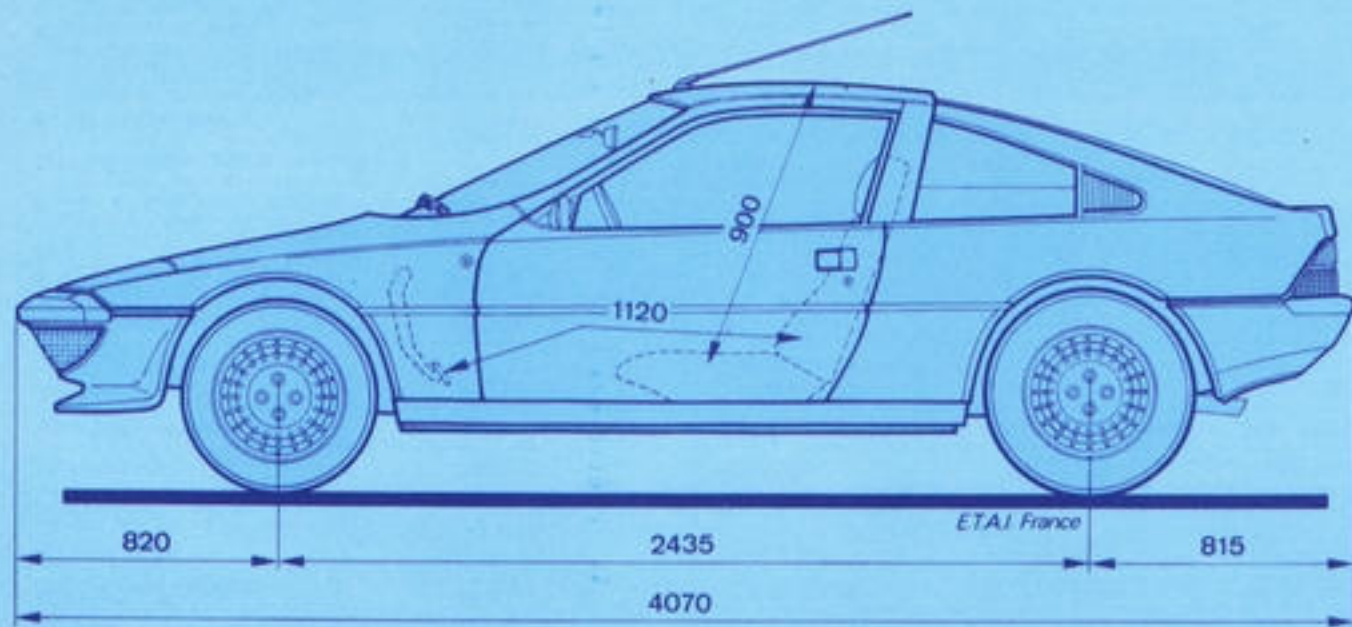

Dimensions en mm

DE MURENA : EEN "GROTE" WAGEN. De MURENA is heel laag, heel compact, maar heel breed en maakt al direct de indruk van een "grote" wagen.

- Hij is niet te vergelijken met de verschillende **speelgoedmini's**. De MURENA biedt de binnenruimte en het comfort van een sportwagen die tegelijkertijd een perfecte luxewagen voor 3 personen kan zijn.
- Een voor een sportwagen ongebruikelijk grote kofferruimte, waar men gemakkelijk bij kan via de achterraut die opgetild kan worden en waarvan de zijkanten niet onderbroken worden, zodat de ruimte optimaal gebruikt kan worden.
- **Geluidsniveau binnen** : de scheidingsruit achter de stoelen brengt het geluid van de motor terug tot een zeer bescheiden niveau.
- De totale lengte van de wagen - nauwelijks meer dan 4 meter - maakt van de MURENA een volmaakte auto voor in de stad, gemakkelijk te besturen en te parkeren.

DE AFMETINGEN



MURENA 1,6 FUEGO GTS HONDA ACCORD HONDA PRELUDE VW SCIROCCO GT ALFASUD SPRINT FORD CAPRI 1,6 GT LANCIA BETA 1,6 FIAT X 1/9

AFMETINGEN									
Lengte (mm)	4070	4358	4125	4090	3885	4020	4375	3995	3969
Breedte (mm)	1752	1692	1620	1635	1624	1620	1698	1650	1570
Hoogte (mm)	1220	1315	1335	1295	1310	1305	1323	1285	1180
Wielbasis (mm)	2435	2443	2380	2320	2400	2450	2563	2350	2200
Kofferruimte (nuttige dm ³)	290	339 (variabel)	345	272	340 kan gewijzigd worden	-	640	360	155 vóór + 125 achter
Gewicht	1000	1035	905	920	800	915	1010	1000	920
BINNENRUIMTE									
Aantal zitplaatsen	3	2 + 2	2 + 2	2 + 2	2 + 2	2 + 2	2 + 2	2 + 2	2
Breedte vóór	1510	1410	1310	1240	1360	-	1334	1350	-
Hoofdrimte vóór	900	924	-	-	-	-	-	-	-
TECHNIEK									
Plaats van de motor	Dwars in het midden	In de lengte-richting vóór	Dwars vóór	Dwars vóór	Dwars vóór	Overlangs vóór	Overlangs vóór	Overdwars vóór	Overdwars in het midden
Cilinderinhoud (cm ³)	1592	1647	1602	1602	1588	1490	1593	1585	1498
Vermogen DIN kW	68 bij 5600	69 bij 5750	59 bij 5300	59 bij 5300	63 bij 5600	70 bij 5800	61 bij 5700	74 bij 5800	63 bij 6000
DIN pk	92	96	80	80	85	95	91	100	85
Max. koppel daN.m	13,5 bij 3200	13,6 bij 3500	12,9 bij 3500	12,65 bij 3500	12,7 bij 3200	13,3 bij 4000	12,1 bij 4000	13,7 bij 3000	12 bij 3200
Carburateur	-	1 dubbele	1 dubbele	1 dubbele	1 valstroom	2 dubbele	1 dubbele	1 valstroom	1 dubbele
Versnellingsbak	5	5	5	5	4	5	4	5	5
Ontsteking	Transistor	Klassiek	Transistor	Transistor	-	-	-	Elektronisch	Klassiek
Voorvering	Torsieveren	Schroefveren	Mac Pherson	Mac Pherson	Schroefveren	Schroefveren	Mac Pherson	Schroefveren	Schroefveren
Achtervering	Schroefveren	Starre achteras Schroefveren	Mac Pherson	Mac Pherson	Schroefveren	Starre achteras	Bladveren starre achteras	Schroefveren	Schroefveren
Aandrijving op	Achterwielen	Vóórwielen	Vóórwielen	Vóórwielen	Vóórwielen	Vóórwielen	Achterwielen	Vóórwielen	Achterwielen
Brandstofverbruik bij (1 liter: km)									
90 km/u, constante snelheid	-	16,1	14,1	15,6	15,9	14,7	15,2	16,1	16,7
bij 120 km/u, constante snelheid	-	12,3	10,5	11,2	11,0	11,8	11,5	12,3	13,0
In her stadsverkeer	-	9,4	10,2	10,3	9,5	8,5	9,4	8,8	9,4
PRESTATIES									
Maximalsnelheid	182	180	163	165	172	175	176	173	180
Acceleratietijd van 0 tot 100 km/u	9"9	12"1	-	-	11"3	-	12"2	10"9	11"7
1000 m met staande start	33"3	33"7	36"7	-	33"6	36"6	34"2	32"2	32"2



MURENA 2,2 L FUEGO GTX PORSCHE 924 ALFA GTV LANCIA MONTE CARLO MAZDA RX 7 TRIUMPH TR 7 LANCIA BETA 2,0 I

AFMETINGEN								
Lengte (mm)	4070	4358	4212	4205	3813	4280	4065	4325
Breedte (mm)	1752	1692	1685	1664	1696	1670	1680	1706
Hoogte (mm)	1220	1315	1270	1330	1190	1260	1270	1285
Wielbasis (mm)	2435	2443	2400	2400	2300	2420	2160	2540
Kofferruimte (nuttige dm ³)	290	339 (variabel)	260 (variabel)	370	200	-	290	500
Gewicht	1050	1080	1130	1080	970	990	1015	1020
BINNENRUIMTE								
Aantal plaatsen	3	2 + 2	2 + 2	2 + 2	2	2 + 2	2	2 + 2
Breedte vóór	1510	1410	1420	1360	-	-	1100	1358
Hoofdruimte vóór	900	924	970	940	-	-	978	-
TECHNIEK								
Plaats van de motor	Dwars in het midden	In de lengte-richting vóór	In de lengte-richting vóór	In de lengte-richting vóór	Dwars in het midden	In de lengte-richting vóór	In de lengte-richting vóór	Dwars vóór
Cilinderinhoud (cm ³)	2155	1995	1984	1962	1905	2292 Wankelmotor	1998	1995
Vermogen DIN kW	87 bij 5800	80 bij 5500	92 bij 5800	96 bij 5400	88 bij 6000	77 bij 6000	79 bij 5500	85 bij 5500
DIN pk	118	110	125	130	120	130	105	115
Max. koppel daN.m	18,5 bij 3000	16,6 bij 3000	16,8 bij 3500	18,1 bij 4000	17,4 bij 3400	14,70 bij 4000	16,45 bij 3500	17,9 bij 2800
Carburateur	1 dubbele	1 dubbele	Inspuiting	2 dubbele	1 dubbele	2 kamers	2 vlakstroom carb.	1 valstroom
Versnellingsbak	5	5	5	5	5	5	4/5	5
Ontsteking	Transistor	Elektronisch	-	-	Elektronisch	-	-	Elektronisch
Voorvering	Torsieveren		Schroefveren	Torsieveren	Schroefveren	Schroefveren	Schroefveren	Schroefveren
Achtervering	Schroefveren	Schroefveren	Torsieveren	Schroefveren	Schroefveren	Starre achteras	Starre achteras	Schroefveren
Aandrijving	Achterwielen	Voorwielen	Achterwielen	Achterwielen	Achter - Motor	Achterwielen	Achterwielen	Voorwielen
BRANDSTOFVERBRUIK BIJ (1 liter: km)								
90 km/u, constante snelheid	-	15,4	15,2	15,0	13,4	11,8	13,3	13,4
bij 120 km/u constante snelheid	-	12,2	12,3	11,0	10,9	9,5	10,9	10,0
In het stadsverkeer	-	8,6	8,1	7,5	6,9	6,4	8,0	8,0
PRESTATIES								
Maximalsnelheid	197	190	204	195	+ 190	193	177	188
Acceleratietijd van 0 tot 100 km/u	-	11"0	9"6	-	9"3	9"3	11"8	10"2
1000 m. met staande start	31"0	32"4	32"3	30"3	30"2	-	-	31"5

TALBOT MATRA MURENA



- De **MURENA** valt belist onder de categorie van 2-deurssportwagens en voldoet aan de toenemende vraag naar grotere cilinderinhouden en 5-versnellingsbakken.
- De **MURENA** is een homogene wagen, zowel wat zijn concept als zijn keuze betreft en een echt sportieve wagen, zowel wat zijn uiterlijk als zijn prestaties aangaat. Het is een wagen die voor "kenners" bestemd is.
- De **MURENA** pretendeert niet "sneller dan zijn schaduw te rijden"; maar zijn topsnelheid en vooral zijn acceleratie, maken dat hij onder de grootste successen gerekend moet worden die de grote namen in de sportautomobiellindustrie behaald hebben.
- De **MURENA** heeft de stijl, het niveau van de uitrustingen en de prestaties die men in deze categorie auto's mag verwachten, tegen een aanschafprijs die niet te vergelijken is met die van de andere grote 2-deurssportwagens (Porsche 924). Zijn verhouding tussen prijs en prestaties is de beste die er op het ogenblik op de markt te vinden is.
- De **MURENA** met zijn ontwerp met motor in het midden van het type formule 1 biedt een uitzonderlijke actieve veiligheid. De op die manier verkregen perfecte balans van het gewicht heeft bovendien geleid tot onvergelykbare kwaliteiten op het gebied van bestuurbaarheid, wegligging bij het optrekken en doeltreffendheid bij het remmen.
- De **MURENA** heeft een CX van 0,328, één van de beste die men kan bereiken. Behalve de prestaties, beïnvloedt die CX ook heel gunstig het brandstofverbruik en voorkomt rijgeluiden bij hoge snelheid.
- De **MURENA** is de enige wagen die 3 echte plaatsen (naast elkaar) biedt. De voor de passagiers en de bagage gereserveerde ruimte is voor de categorie van 2-deurssportwagens ongebruikelijk groot.
- De **MURENA** is een bijzonder veilige wagen, dank zij de duidelijk naar voren springende actieve veiligheid en een passieve veiligheid die ruimschoots voldoet aan de normen die van kracht zijn en het nog zullen worden.
- De **MURENA** is gemaakt om heel lang te leven. Het material waar de carrosserie uit bestaat, de zinkbehandeling ervan en de laklagen houden een betrouwbaarheid in die tot nu toe onbekend was.
- De **MURENA** geeft geen bijzondere serviceproblemen, dank zij de standaardonderdelen die gebruikt worden en het Talbot dealernet. De onderhoudskosten liggen op het niveau van die van een normale wagen met vergelijkbare cilinderinhoud.
- **DE MURENA IS EEN TALBOT MATRA.**





Dit vertrouwelijk document is uitsluitend voor het TALBOT dealernet bestemd.